

| | | | | | | | | | | | | | | | | | | | | | | | | | | |
|----|-------|-------|-------|-------|-------|-------|-------|-------|-------|-------|-------|-------|-------|-------|-------|-------|-------|-------|-------|-------|-------|-------|-------|-------|-------|-------|
| 西暦 | 2000年 | 2001年 | 2002年 | 2003年 | 2004年 | 2005年 | 2006年 | 2007年 | 2008年 | 2009年 | 2010年 | 2011年 | 2012年 | 2013年 | 2014年 | 2015年 | 2016年 | 2017年 | 2018年 | 2019年 | 2020年 | 2021年 | 2022年 | 2023年 | 2024年 | 2025年 |
| 和暦 | 平成12年 | 平成13年 | 平成14年 | 平成15年 | 平成16年 | 平成17年 | 平成18年 | 平成19年 | 平成20年 | 平成21年 | 平成22年 | 平成23年 | 平成24年 | 平成25年 | 平成26年 | 平成27年 | 平成28年 | 平成29年 | 平成30年 | 令和1年 | 令和2年 | 令和3年 | 令和4年 | 令和5年 | 令和6年 | 令和7年 |

SUZUKI (スズキ)

| 車種 | 型式 | 年式 | 装備 | 品番 | 定価 (税込) | 注 | 備考 |
|---------------------------|--------------|-------------|-----------|----------|----------|--------|----|
| アルト (ワークス/ターボRS) | CA/CB/CC系 | S59/9~S63/8 | | FB403 | ¥ 7,700 | 注1 | |
| | CL/CM/CN/CP系 | S63/9~3/9 | | FB408 | ¥ 7,700 | | |
| | CS/CR系 | 3/9~6/10 | | FB409 | ¥ 7,700 | 注4 | |
| | HA/HB系 | 6/11~10/9 | | FB410 | ¥ 9,900 | | |
| | | | SRS (機械式) | FB410 | ¥ 9,900 | 注2 | |
| | HA/HB系 | 10/10~16/9 | | FB413 | ¥ 9,900 | | |
| | | | SRS (機械式) | FB413 | ¥ 9,900 | 注2 | |
| | | | SRS (電気式) | FB411 | ¥ 18,700 | 注2 | |
| HA24/25/35 | 16/9~26/11 | SRS | FB414 | ¥ 18,700 | 注8 | | |
| HA36 | 26/12~R3/12 | SRS | FB539 | ¥ 18,700 | 注※・8・9 | | |
| HA97S | R3/12~ | SRS | FB539 | ¥ 18,700 | 注※・8 | | |
| アルトラパン | HE21 | 14/1~20/10 | SRS | FB414 | ¥ 18,700 | | |
| | HE22 | 20/11~27/6 | SRS | FB414 | ¥ 18,700 | | |
| | HE33 | 27/6~ | SRS | FB537 | ¥ 18,700 | 注※・7・9 | |
| イグニス | FF21S | 28/2~ | SRS | FB539 | ¥ 18,700 | 注※・8 | |
| SX-4 | YA/YB/YC系 | 18/7~26/11 | SRS | FB414 | ¥ 18,700 | | |
| エスクード | TA/TD系 | S63~6/11 | | FB403 | ¥ 7,700 | 注1 | |
| | TA/TD系 | 6/12~8/1 | | FB410 | ¥ 9,900 | 注4 | |
| | | 8/2~9/10 | SRS (機械式) | FB410 | ¥ 9,900 | 注2 | |
| | SRS (電気式) | | FB411 | ¥ 18,700 | 注2・6 | | |
| | TD系 | 9/11~14/10 | SRS | FB412 | ¥ 9,900 | 注5 | |
| TD94W | 17/5~ | SRS | FB411 | ¥ 18,700 | 注2・6 | | |
| TD94W | 17/5~ | SRS | FB414 | ¥ 18,700 | 注※ | | |
| X-90 | LB11 | 7/10~ | | FB410 | ¥ 9,900 | | |
| エブリィ | DA/DB41 | S60~3/8 | | FB403 | ¥ 7,700 | 注1 | |
| | DE/DF51 | 3/9~10/12 | | FB408 | ¥ 7,700 | 注4 | |
| | | | | FB409 | ¥ 7,700 | 注4 | |
| | | | | FB410 | ¥ 7,700 | | |
| | DA/DB52/DA62 | 11/1~17/7 | SRS (機械式) | FB413 | ¥ 9,900 | | |
| | | | SRS (電気式) | FB411 | ¥ 18,700 | 注2 | |
| DA64V | 17/8~27/1 | SRS | FB414 | ¥ 18,700 | | | |
| DA17V/DA17W | 27/2~ | SRS | FB414 | ¥ 18,700 | 注※・9 | | |
| エブリィプラス | DA32 | 11/6~13/5 | | 未確認 | | | |
| | | | SRS | FB411 | ¥ 18,700 | | |
| エブリィランディ | DA32 | 13/5~17/6 | SRS | FB411 | ¥ 18,700 | | |
| エリオ | RA/RB21 | 13/1~18/6 | | 不可 | | | |
| MRワゴン | MF21/22 | 13/12~22/12 | SRS | FB414 | ¥ 18,700 | | |
| | MF33 | 23/1~28/3 | SRS | FB414 | ¥ 18,700 | | |
| カプチーノ | EA11R | 3/10~7/5 | | FB409 | ¥ 7,700 | 注4 | |
| | EA21R | 7/5~10/10 | | FB410 | ¥ 9,900 | | |
| | | | SRS (機械式) | FB410 | ¥ 9,900 | 注2 | |
| | | | SRS (電気式) | FB411 | ¥ 18,700 | 注2 | |
| カルタス クレセント クレセントワゴン | AA41S | S58~S63 | | FB403 | ¥ 7,700 | 注1 | |
| | GA/GB/GC/GD系 | S63~3/6 | | FB408 | ¥ 7,700 | | |
| | | 3/7~7/1 | | FB409 | ¥ 7,700 | 注4 | |
| | | 7/1~ | | FB410 | ¥ 9,900 | 注4 | |
| | | | SRS (機械式) | FB410 | ¥ 9,900 | 注2 | |
| | | | SRS (電気式) | FB411 | ¥ 18,700 | 注2 | |
| キザシ | RF91S | 21/10~27/11 | | 未確認 | | | |
| キャラ | PG6SS | 5/1~6/12 | | FB408 | ¥ 7,700 | | |
| キャリィ | ST20 | S51~S54 | | 廃番 | | | |
| | ST30/40系 | S54~S60 | | 廃番 | | | |
| | DA/DB系 | S60~3/8 | | FB403 | ¥ 7,700 | 注1 | |

※注意 年式・形式に関係なく、純正部品にばらつきがある為、適合品番が異なる又は装着できない車両があります。

取り付け作業を行う前に、必ず純正ステアリング裏面の形状と取り付けボスの形状が同じかを確認してください。

また、エアバッグの警告等については一部の車両で、個体差により消灯できない事があります。ご了承下さい。

適合データは、2024年6月現在のものです。

| | | | | | | | | | | | | | | | | | | | | | | | | | | |
|----|-------|-------|-------|-------|-------|-------|-------|-------|-------|-------|-------|-------|-------|-------|-------|-------|-------|-------|-------|-------|-------|-------|-------|-------|-------|-------|
| 西暦 | 2000年 | 2001年 | 2002年 | 2003年 | 2004年 | 2005年 | 2006年 | 2007年 | 2008年 | 2009年 | 2010年 | 2011年 | 2012年 | 2013年 | 2014年 | 2015年 | 2016年 | 2017年 | 2018年 | 2019年 | 2020年 | 2021年 | 2022年 | 2023年 | 2024年 | 2025年 |
| 和暦 | 平成12年 | 平成13年 | 平成14年 | 平成15年 | 平成16年 | 平成17年 | 平成18年 | 平成19年 | 平成20年 | 平成21年 | 平成22年 | 平成23年 | 平成24年 | 平成25年 | 平成26年 | 平成27年 | 平成28年 | 平成29年 | 平成30年 | 令和1年 | 令和2年 | 令和3年 | 令和4年 | 令和5年 | 令和6年 | 令和7年 |

| SUZUKI (スズキ) | | | | | | | |
|--------------|-------------|-------------|---------------|----------|----------|-----------|----|
| 車種 | 型式 | 年式 | 装備 | 品番 | 定価 (税込) | 注 | 備考 |
| キャリイ | DC/DD系 | 3/9~10/12 | | FB408 | ¥ 7,700 | 注 4 | |
| | | | | FB409 | ¥ 7,700 | 注 4 | |
| | | | | FB410 | ¥ 9,900 | | |
| | DA/DB系 | 11/1~25/8 | | FB413 | ¥ 9,900 | | |
| | | | S R S (機械式) | FB413 | ¥ 9,900 | 注 2 | |
| | | | S R S (電気式) | FB411 | ¥ 18,700 | 注 2 | |
| DA16 | 25/9~ | S R S | FB414 | ¥ 18,700 | 注※・9 | | |
| グランドエスクード | TX92 | 12/12~14/10 | S R S | FB411 | ¥ 18,700 | | |
| | | 14/10~17/5 | S R S | 不可 | | | |
| クロスビー | MN71S | 29/12~ | S R S | FB539 | ¥ 18,700 | 注※・8 | |
| k e i | HN11/21 | 10/10~13/3 | | FB413 | ¥ 9,900 | | |
| | HN22S | 13/4~21/10 | S R S (機械式) | FB413 | ¥ 9,900 | 注 2 | |
| | | | S R S (電気式) | FB411 | ¥ 18,700 | 注 2 | |
| ジムニーワイドシエラ | CA51 | S51~S62 | | 廃番 | | | |
| | J30/JA系 | S56~7/11 | | FB403 | ¥ 7,700 | 注 1・10・25 | |
| | JA/JB系 | 7/11~10/9 | | FB410 | ¥ 9,900 | 注3・4 | |
| | | | S R S (機械式) | FB410 | ¥ 9,900 | 注 2 | |
| | | | S R S (電気式) | FB411 | ¥ 18,700 | 注 2 | |
| | JB23/43 | 10/10~26/7 | | FB413 | ¥ 9,900 | | |
| | | | S R S (機械式) | FB413 | ¥ 9,900 | 注 2 | |
| | | | S R S (電気式) | FB411 | ¥ 18,700 | 注 2 | |
| | | | | FB414 | ¥ 18,700 | 注 8・10 | |
| JB23 | 26/8~ | S R S | FB414 | ¥ 18,700 | | | |
| JB43 | 26/8~ | S R S | FB414 | ¥ 18,700 | | 注 8 | |
| JB64/74 | 30/7~ | S R S | FB539 | ¥ 18,700 | 注※・12 | | |
| スイフト | HT51S | 12/2~16/10 | S R S | FB411 | ¥ 18,700 | | |
| | ZC/ZD | 16/11~22/8 | S R S | FB414 | ¥ 18,700 | | |
| | ZC/ZD72 | 22/9~28/12 | S R S | FB414 | ¥ 18,700 | 注 8 | |
| | | | S R S / A C C | FB415 | ¥ 18,700 | 注 8 | |
| | ZC/ZD 83 | 29/1~ | S R S | FB539 | ¥ 18,700 | 注※・8・11 | |
| スイフトスポーツ | HT81S | 15/6~17/3 | S R S | FB411 | ¥ 18,700 | | |
| | ZC31S | 17/9~22/9 | S R S | FB414 | | | |
| | ZC32S | 23/12~28/12 | S R S / A C C | FB415 | ¥ 18,700 | 注 8 | |
| | ZC33S | 29/9~ | S R S | FB539 | ¥ 18,700 | 注※・13 | |
| スブラッシュ | XB32S | 20/10~26/8 | S R S | FB414 | ¥ 18,700 | | |
| スペーシアカスタム | MK32S | 25/3~27/4 | S R S | FB414 | ¥ 18,700 | 注 8 | |
| | MK42S | 27/5~29/12 | S R S | FB415 | ¥ 18,700 | 注 8 | |
| | MK53S | 29/12~ | S R S | FB539 | ¥ 18,700 | 注※・8・9 | |
| セルボモード | SS20 | ~S62 | | 廃番 | | | |
| | CG/CH 系 | S63~2/6 | | FB408 | ¥ 7,700 | | |
| | CN/CP 系 | 7/2~18/10 | | FB409 | ¥ 7,700 | 注4 | |
| | | | | FB410 | ¥ 9,900 | | |
| | | | S R S (機械式) | FB410 | ¥ 9,900 | 注 2 | |
| | | | S R S (電気式) | 不可 | | 注 2 | |
| HG21 | 18/11~21/12 | S R S | FB414 | ¥ 18,700 | | | |
| ソリオ | MA34S | 17/8~22/12 | S R S | FB411 | ¥ 18,700 | | |
| | MA15S | 23/1~26/8 | S R S | FB414 | ¥ 18,700 | 注 8 | |
| ツイン | EC22S | 15/1~17/8 | S R S | FB411 | ¥ 18,700 | | |
| ハスラー | MR31S | 26/1~R2/1 | S R S | FB414 | ¥ 18,700 | 注※・8 | |
| パレット | MK21S | 20/1~25/2 | S R S | FB414 | ¥ 18,700 | 注 7 | |
| フロンテ | SS20/40 | S45~S58 | | 廃番 | | | |
| | CA71 | S59~S63 | | FB403 | ¥ 7,700 | 注 1 | |
| | CN11 | S63~3/9 | | FB408 | ¥ 7,700 | | |
| マイティボーイ | SS40 | ~S62 | | 廃番 | | | |

※注意 年式・形式に関係なく、純正部品にばらつきがある為、適合品番が異なる又は装着できない車両があります。
 取り付け作業を行う前に、必ず純正ステアリング裏面の形状と取り付けボスの形状が同じかを確認してください。
 また、エアバッグの警告等については一部の車両で、個体差により消灯できない事があります。ご了承下さい。

| | | | | | | | | | | | | | | | | | | | | | | | | | | |
|----|-------|-------|-------|-------|-------|-------|-------|-------|-------|-------|-------|-------|-------|-------|-------|-------|-------|-------|-------|-------|-------|-------|-------|-------|-------|-------|
| 西暦 | 2000年 | 2001年 | 2002年 | 2003年 | 2004年 | 2005年 | 2006年 | 2007年 | 2008年 | 2009年 | 2010年 | 2011年 | 2012年 | 2013年 | 2014年 | 2015年 | 2016年 | 2017年 | 2018年 | 2019年 | 2020年 | 2021年 | 2022年 | 2023年 | 2024年 | 2025年 |
| 和暦 | 平成12年 | 平成13年 | 平成14年 | 平成15年 | 平成16年 | 平成17年 | 平成18年 | 平成19年 | 平成20年 | 平成21年 | 平成22年 | 平成23年 | 平成24年 | 平成25年 | 平成26年 | 平成27年 | 平成28年 | 平成29年 | 平成30年 | 令和1年 | 令和2年 | 令和3年 | 令和4年 | 令和5年 | 令和6年 | 令和7年 |

| SUZUKI (スズキ) | | | | | | | |
|--------------|---------|------------|-------------|----------|----------|----------|----|
| 車種 | 型式 | 年式 | 装備 | 品番 | 定価 (税込) | 注 | 備考 |
| ランディ | C25 | 19/1~22/11 | S R S | FB631 | ¥ 19,800 | | |
| | C26 | 22/12~ | S R S | FB633 | ¥ 22,000 | 注※・8 | |
| ワゴンR | CT/CV 系 | 5/9~9/3 | マイナー前 | FB409 | ¥ 7,700 | 注4 | |
| | | | マイナー後 | FB410 | ¥ 9,900 | | |
| | | 9/4~10/9 | S R S (機械式) | FB410 | ¥ 9,900 | 注2 | |
| | | | S R S (電気式) | FB411 | ¥ 18,700 | 注2 | |
| | MC 系 | 10/10~15/8 | | FB413 | ¥ 9,900 | | |
| | | | S R S (機械式) | FB413 | ¥ 9,900 | 注2 | |
| | | | S R S (電気式) | FB411 | ¥ 18,700 | 注2 | |
| | | MH21/22 | 15/9~20/8 | S R S | FB414 | ¥ 18,700 | |
| | MH23 | 20/9~24/8 | S R S | FB414 | ¥ 18,700 | 注8 | |
| | MH34 | 24/9~29/1 | S R S | FB414 | ¥ 18,700 | 注8・14 | |
| MH35/55 | 29/2~ | S R S | FB539 | ¥ 18,700 | 注※・8・9 | | |
| ワゴンRプラス | MA63S | 11/5~12/12 | S R S | FB411 | ¥ 18,700 | | |
| ワゴンRソリオ | MA64 | 12/12~17/7 | S R S | FB411 | ¥ 18,700 | | |
| ワゴンRワイド | MA/MB 系 | 9/2~11/5 | S R S | FB411 | ¥ 18,700 | | |

※注意 年式・形式に関係なく、純正部品にばらつきがある為、適合品番が異なる又は装着できない車両があります。
 取り付け作業を行う前に、必ず純正ステアリング裏面の形状と取り付けるボスの形状が同じかを確認してください。
 また、エアバッグの警告等については一部の車両で、個体差により消灯できない事があります。ご了承下さい。

適合データは、2024年6月現在のものです。

SUZUKI (スズキ) 注意事項

※メーカー・車種に関係なく、純正部品のばらつきがある為、適合品番が異なる場合があります。
 取り付け作業を行う前に必ず純正ステアリング裏面の形状と取り付けるボスの形状を良く確認してください。
 適合が異なる物を無理に取り付けますと、車両の破損や重大な事故等に繋がる恐れがあります。
 なお重要保安部品につき、個人でお取付される場合は上記注意事項及び取り付け作業の安全性に関しては作業された方自身の自己責任の元に行ってください。
 ・弊社では販売店・整備工場・専門ショップでのお取り付けを強くお勧めします。

【スズキ 注意事項】

スズキ車は全般的に使用部品が安定しておりません。適合表上の品番では取り付けられない場合があります。ご了承下さい。

注※ 現行車種につき、形状が変更されている可能性があります。形状が違う場合はカスタマーセンターにお問合せください。

注 1 リターンピンを 2 種類付属しています。純正ステアリング裏面のリターンピンの長さを確認してから、リターンピンを打ち込んで下さい。(図 4-1)

注 2 メーター内にエアバッグ警告灯が無いものは機械式です。有るものは電気式です。(イグニッション ON で点灯)

注 3 リターンピンが板バネの場合は、品番 403 をお使いください。

注 4 年式、型式を問わず、ハンドル側にウィンカーリターンピンがある車両と、車体側にウィンカーリターンピンがある車両があります。車両の形状を確認してください。

※品番 409・410 にリターンピンは付属されていません。(図 4-2)

注 5 一部、ホンコンタピボットがホッパ側のコタピプレート(真鍮板)に接触しない車両には装着できません。(図 4-3)

注 6 一部の車両でリターンピンが 3 本の車両があります。その場合は適合外になりますので、取り付けを中止してください。

注 7 純正ステアリング上に、ホン以外のスイッチ類がある車両は、適合未確認です。

注 8 純正ステアリング上のスイッチでしか操作できない装備及び機能は使用できなくなります。

例) ルレクター、オーディオ類、オートクルーズ、ブレーキアシスト、パドルシフト等の操作、設定ができなくなる。

注 9 ヘッフィアホット装備車はホッパ形状が異なるもしくは、エラー表示がでるので適合しません。

注 10 車台番号が JB23-730001 以降の車両は品番 414 をご使用ください。

注 11 表記型式以外の車両については適合が取れておりません。

注 12 純正ステアリングスイッチ装備車でステアリングスイッチをご使用したい場合は別売の SRD ホットをご購入ください。

注 13 純正ステアリングスイッチ装備車は必ず SRD ホットを併用してください。SRD ホット A1 ホットご使用の場合はホッパがセット内に

含まれていますので別途ホットの購入は必要ありません。A2 ホットご使用の場合は別途ホット S539 をご購入ください。

★装備説明

A C C オートクルーズコントロール(自動定速走行装置)の事で、アクセルペダルを踏まなくても任意の速度で車速を一定に保つ事が出来る装置。
 S R S エアバッグ

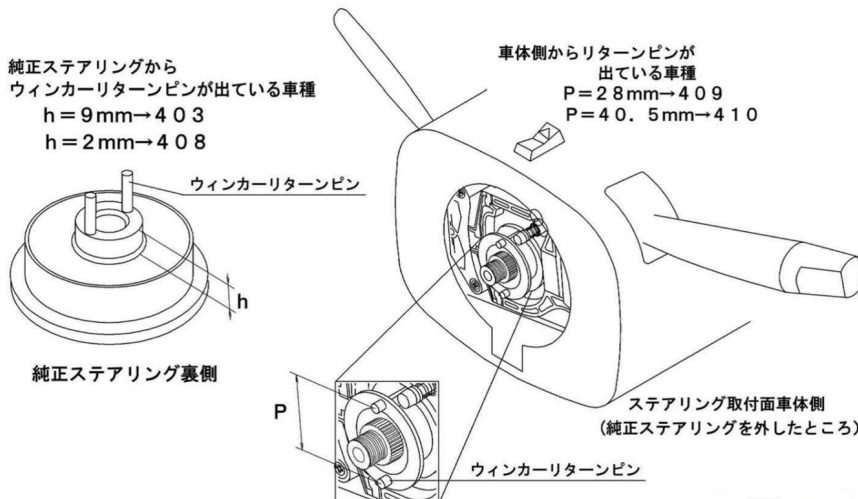

図4-2

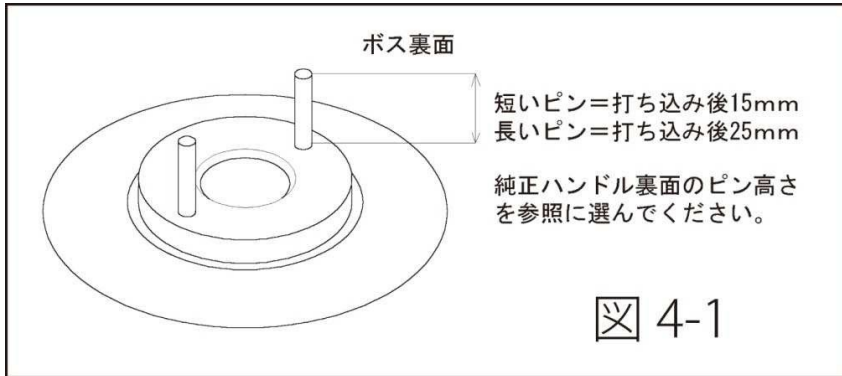