

26,30 シリーズ

【調整方法】

- 1)減衰力調整を行う際は、ショック本体を車両から取りはずし、単体の状態にして
ください。
- 2)ショック本体を万力などで固定し、ショックに付いているプラスチックのダスト
カバーを取り外します。(図2)
※ショックボディやピストンロッドでのショック本体の固定は行わないでください。(図5)
- 3)ショックケースの頭についているアジャストボタンを押し、ピストンロッドを
時計回りに回します。(図1)
- 4)26シリーズは、0ポジションから2クリック(3段階調整)(図3)
30シリーズは、0ポジションから3クリック(4段階調整)(図4)の調整が出来ます。



図1 (FIG.1)



図2 (FIG.2)

【26シリーズ】図3 (FIG.3)

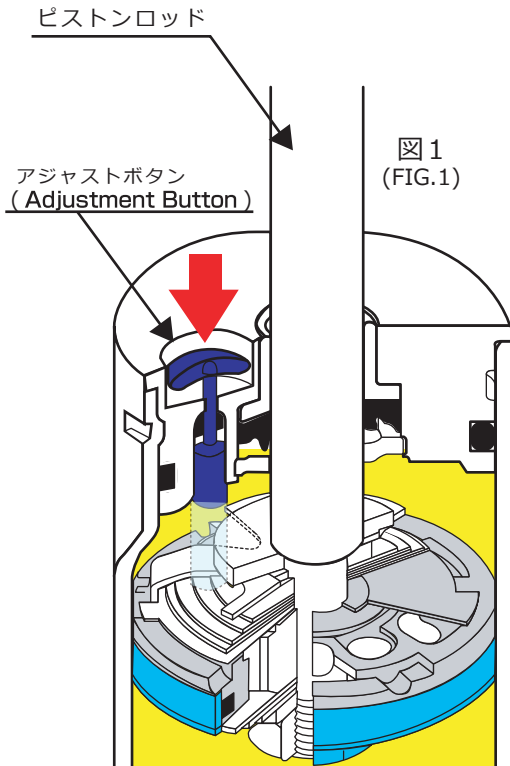

【30シリーズ】図4 (FIG.4)

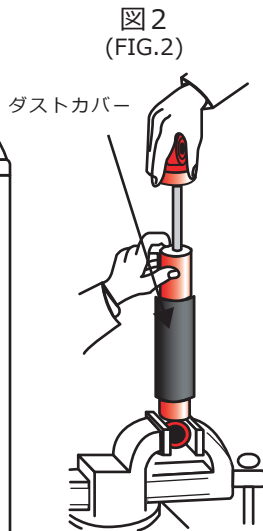
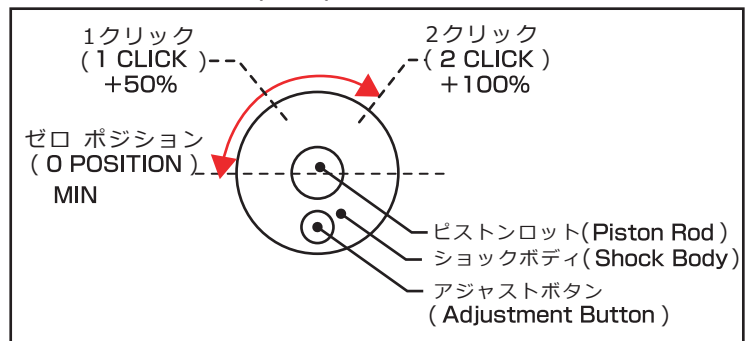
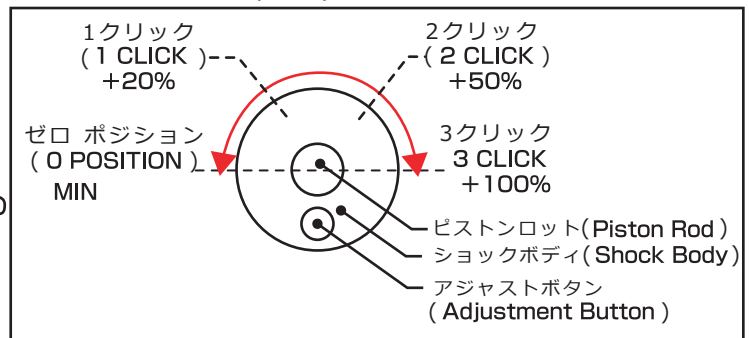

【ご注意】

- ★減衰力の調整ポジションは左右同じ位置に調整してください。
- ★KON I ショックは新品時（箱に入っている状態）では、
最弱の減衰力に調整されております。
- ★ショックボディやピストンロッドでのショック本体の
固定は行わないでください。(図5)

