

西 暦	1996年	1997年	1998年	1999年	2000年	2001年	2002年	2003年	2004年	2005年	2006年	2007年	2008年	2009年	2010年	2011年	2012年	2013年	2014年	2015年	2016年	2017年	2018年
和 暦	平成8年	平成9年	平成10年	平成11年	平成12年	平成13年	平成14年	平成15年	平成16年	平成17年	平成18年	平成19年	平成20年	平成21年	平成22年	平成23年	平成24年	平成25年	平成26年	平成27年	平成28年	平成29年	平成30年

# TOYOTA

車種	型式	年式	装備	品番	定価(税抜き)	注	備考
IQ	J10系	20/11 ~	SRS	FB540	15,000円	注	
アイシス	M10系	16/9 ~ 19/4	SRS	FB539	15,000円	注7	
		19/5 ~	SRS	FB540	15,000円	注7	
アクア	NHP10	23/12 ~	SRS	FB540	15,000円	注7	
アバロン	CX10	7/6 ~	SRS(機械式)	FB534	10,000円	注10・13	
			SRS(電気式)	FB535	15,000円	注10	
			ACC/SRS	FB536	17,000円	注9・10	電気式SRS
アベンシス	T250系	15/10 ~ 23/8		調査中			
アベンシスワゴン	T272W	23/9 ~	SRS	FB540	15,000円	注7	
アリオ	T240系	13/12 ~ 15/10	SRS	FB537	15,000円	注 7	
	T260系	19/6 ~	SRS	FB540	15,000円	注19	
アリスト	S145/S147	3/10 ~ 9/7	ホーン配線ギボシ	FB534	10,000円	注13	
			ホーン配線カブラー	FB532	8,000円	注12	
			ACC	FB533	11,000円		
			SRS(機械式)	FB534	10,000円	注10・13	
			SRS(電気式)	FB535	15,000円	注10	
			ACC/SRS	FB536	17,000円	注9・10	電気式SRS
	S160/S161	9/8 ~	SRS(機械式)	FB534	10,000円	注 7・8・10・13	
			SRS(電気式)	FB535	15,000円	注 7・8・10	
			ACC/SRS	FB535	15,000円	注 7・10	電気式SRS
アルテツァ(ジータ)	XE10	10/10 ~	SRS(電気式)	FB535	15,000円	注 1・18	
アルファード	H10系	14/5 ~ 20/4	SRS	FB539	15,000円	注7	
ヴェルファイア	H20系	20/5 ~	SRS	FB540	15,000円	注 7・19	
イスト	NCP60系	14/5 ~ 15/3	SRS	FB537	15,000円		
		15/4 ~	SRS	FB539	15,000円		
	110系	19/7 ~	SRS	FB540	15,000円	注7	
イプサム	M10系	8/5 ~		FB534	10,000円	注13	
			SRS(機械式)	FB534	10,000円	注10・13	
			SRS(電気式)	FB535	15,000円	注10	
	M20系	13/5 ~ 15/9	SRS	FB537	15,000円	注7	
			15/10 ~	SRS	FB539	15,000円	注7
ヴァンガード	A33	19/8 ~	SRS	FB540	15,000円	注7	
ヴィッツ	P10系	11/1 ~ 14/11	SRS(電気式)	FB537	15,000円		
		14/12 ~ 17/1	SRS(電気式)	FB539	15,000円		
	P90系	17/2 ~ 22/11	SRS	FB540	15,000円	注7・19	
	P130系	22/12 ~	SRS	FB541	15,000円	注 24・25	
ウインダム	V10/20系	3/10 ~	ホーン配線ギボシ	FB534	10,000円	注12・13	
			ホーン配線カブラー	FB532	8,000円	注12	
			ACC	FB533	11,000円		
			SRS(機械式)	FB534	10,000円	注10・13	
			SRS(電気式)	FB535	15,000円	注10	
			ACC/SRS	FB536	17,000円	注9・10	電気式SRS
	V30系	13/8 ~	SRS	FB539	15,000円	注7	
	WISH	E10系	15/1 ~ 21/3	SRS	FB539	15,000円	注7
E20系		21/4 ~	SRS	FB540	15,000円	注 7	
Will VI	NCP19	12/1 ~	SRS	FB537	15,000円	注7・23	
Will VS	E120系	14/12 ~	SRS	FB537	15,000円	注7・23	
ヴォルツ	130系	14/8 ~	SRS	FB539	15,000円	注7・19	
エスティマ	R10/20系	2/5 ~ 11/12		FB521	8,000円	注1・13	
			SRS(機械式)	FB521	8,000円	注1・10・13	
			SRS(電気式)	FB535	15,000円	注1・10	
	R30/40系	12/1 ~ 15/4	SRS	FB537	15,000円	注7	
			ACC/SRS	FB537	15,000円	注7	
	R50系	15/5 ~	SRS	FB539	15,000円	注7	
			18/1 ~	SRS	FB540	15,000円	注 7・19
ルシーダ/エミーナ	R10/20系	4/1 ~ 8/7		FB521	8,000円	注1・13	
		8/8 ~ 11/9	SRS(機械式)	FB521	8,000円	注1・10・13	
			SRS(電気式)	FB535	15,000円	注1・10	

注意 年式・形式に関係なく、純正部品にはらつきがある為、適合品番が異なる又は装着できない車両があります。  
 取り付け作業を行う前に、必ず純正ステアリング裏面の形状と取り付けボスの形状が同じかを確認してください。  
 また、エアバッグの警告等については一部の車両で、個体差により消灯できない事があります。ご了承下さい。

表示価格は税抜本体価格です。

西	1996年	1997年	1998年	1999年	2000年	2001年	2002年	2003年	2004年	2005年	2006年	2007年	2008年	2009年	2010年	2011年	2012年	2013年	2014年	2015年	2016年	2017年	2018年
和	平成8年	平成9年	平成10年	平成11年	平成12年	平成13年	平成14年	平成15年	平成16年	平成17年	平成18年	平成19年	平成20年	平成21年	平成22年	平成23年	平成24年	平成25年	平成26年	平成27年	平成28年	平成29年	平成30年

# TOYOTA

車種	型式	年式	装備	品番	定価(税抜き)	注	備考
MR-2	AW11	S59 ~ 1/11		FB521	8,000円	注13	
	SW20	1/12 ~ 3/11	ホーン配線ギボシ	FB522	5,000円	注12・13	
			ホーン配線カブラー	FB520	7,000円	注12	
		3/12 ~ 11/9		FB520	7,000円		
			SRS(機械式)	FB520	7,000円	注10	
SRS(電気式)	FB535	15,000円	注10				
MR-S	ZZW30	11/10 ~	SRS	FB537	15,000円	注7・23	
FJクルーザー	GSJ15	22/11 ~	SRS	FB539	15,000円	注7・19	
OPA	ZCT10系	12/5 ~	SRS	FB537	15,000円	注23	
オーリス	E150系	18/10 ~ 24/7	SRS	FB540	15,000円	注7・19	
	E180系	24/8 ~		調査中			
ガイア	M10系	10/5 ~	SRS	FB535	15,000円		
カムリ ピスタ	TA40系	S55 ~ S61		FB522	5,000円	注13	
	V10系	S57 ~ S61		FB522	5,000円	注13	
	V20系	S61/8 ~ 2/6		FB522	5,000円	注13	
	V30系	2/7 ~ 6/9	ホーン配線ギボシ	FB534	10,000円	注12・13	
			ホーン配線カブラー	FB520	7,000円	注12	
	V40系	7/9 ~ 10/6		FB534	10,000円	注13	
			SRS(機械式)	FB534	10,000円	注10・13	
	SRS(電気式)	FB535	15,000円	注10			
	MCV20/SXV20系	11/8 ~ 13/8	SRS	FB537	15,000円	注23	
AVC30系	13/9 ~ 17/12	SRS	FB537	15,000円	注23		
AVC40系	18/1 ~ 23/8	SRS	FB540	15,000円	注7・19		
カムリハイブリッド	V50	23/9 ~		調査中			
カムリグーラシア	V20系	8/1 ~		FB534	10,000円	注13	
			SRS(機械式)	FB534	10,000円	注10・13	
			SRS(電気式)	FB535	15,000円	注10	
カーリーナ カーリーナED エクシヴ	14 ~ 40系	S50 ~ S60/7		FB522	5,000円	注13	
	A60系	S56 ~ S61		FB522	5,000円	注13	
	150系	S59 ~ 1/8		FB522	5,000円	注13	
	160系	S60 ~ 1/8		FB522	5,000円	注13	
			ACC	FB514	10,000円		
	180系	1/9 ~ 5/9		FB522	5,000円	注13	
	190系	4/8 ~ 8/8		FB520	7,000円		
	200系	5/10 ~ 8/7	ホーン配線ギボシ	FB534	10,000円	注12・13	
			ホーン配線カブラー	FB520	7,000円	注12	
210系	8/8 ~		FB534	10,000円	注13		
		SRS(機械式)	FB534	10,000円	注10・13		
SRS(電気式)	FB535	15,000円	注10				
カリブ	AL25系	S57 ~ S62		FB521	8,000円	注13	
	AE92系	S62 ~ S63		FB521	8,000円	注13	
	AE95系	S63 ~ 7/8		FB521	8,000円	注13	
	AE110系	7/9 ~		FB534	10,000円	注13	
			SRS(機械式)	FB534	10,000円	注10・13	
SRS(電気式)	FB535	15,000円	注10				
カルディナ	ST190系	4/11 ~		FB534	10,000円	注13	
			SRS(機械式)	FB534	10,000円	注10・13	
			SRS(電気式)	FB535	15,000円	注10	
	ST210系	9/9 ~ 14/8	SRS(電気式)	FB535	15,000円		
ST240系	14/9 ~	SRS	FB539	15,000円	注7		
カレン	ST200系	6/2 ~ 7/9	ホーン配線ギボシ	FB534	10,000円	注12・13	
			ホーン配線カブラー	FB532	8,000円	注12	
	7/10 ~		FB534	10,000円	注13		
		SRS(機械式)	FB534	10,000円	注10・13		
SRS(電気式)	FB535	15,000円	注10				
カローラ アクシオ/ルミオン	140系	18/10 ~	SRS	FB540	15,000円	注7・19	
	150系	19/10 ~	SRS	FB540	15,000円	注7・19	
カローラFX	AE80系	S60 ~ S63		FB521	8,000円	注13	
	AE90系	S63 ~ 4/3		FB521	8,000円	注13	
	AE100系	4/3 ~ 6/9		FB521	8,000円	注13	

注意 年式・形式に関係なく、純正部品にはらつきがある為、適合品番が異なる又は装着できない車両があります。  
 取り付け作業を行う前に、必ず純正ステアリング裏面の形状と取り付けボスの形状が同じかを確認してください。  
 また、エアバッグの警告等については一部の車両で、個体差により消灯できない事があります。ご了承下さい。

表示価格は税抜本体価格です。

西 暦	1996年	1997年	1998年	1999年	2000年	2001年	2002年	2003年	2004年	2005年	2006年	2007年	2008年	2009年	2010年	2011年	2012年	2013年	2014年	2015年	2016年	2017年	2018年
和 暦	平成8年	平成9年	平成10年	平成11年	平成12年	平成13年	平成14年	平成15年	平成16年	平成17年	平成18年	平成19年	平成20年	平成21年	平成22年	平成23年	平成24年	平成25年	平成26年	平成27年	平成28年	平成29年	平成30年

# TOYOTA

車種	型式	年式	装備	品番	定価(税抜き)	注	備考
カローラ スプリンター レビン トレノ セレス マリノ ワゴン バン フィールダー スパシオ ランクス アレックス	30 /40系	S49 ~ S51		FB522	5,000円	注13	
	40 /50系	S51 ~ S54		FB522	5,000円	注13	
	60 /70系	S54 ~ S58		FB522	5,000円	注13	
	80系	S58 ~ S62		FB521	8,000円	注1・13	
	90系	S62 ~ 3 /6		FB522	5,000円	注13	
	100系	3/7 ~ 7/5	ホーン配線ギボシ	FB522	5,000円	注12・13	
			ホーン配線カブラー	FB527	6,000円	注12	
	110系	7/6 ~ 12/8	SRS(電気式)	FB535	15,000円	注10	
				FB534	10,000円	注13	
			SRS(機械式)	FB534	10,000円	注10・13	
120系	12/9 ~ 14/8 14 /9 ~ 18/9	SRS(電気式)	FB535	15,000円	注10		
		SRS	FB537	15,000円			
140/150系	18/10 ~ 24/4	SRS	FB539	15,000円			
		SRS	FB540	15,000円	注7・19		
160系	24/5 ~	SRS	FB540	15,000円	注 7		
カローラ ワゴン /バン	100系	3/7 ~ 14/7	ホーン配線ギボシ	FB522	5,000円	注12・13	
			ホーン配線カブラー	FB527	6,000円	注12	
			SRS(電気式)	FB535	15,000円	注10	
キャバリエ	TJC00	7/6 ~	SRS	不可			
キャミ	J100/120系	11/5 ~		FB707	8,000円		
			SRS	FB708	10,000円		
クラウン マジェスタ アスリート	80 ~ 100系	S49 ~ S55		FB522	5,000円	注13・21	
				FB522	5,000円	注13・21	
	110系	S56 ~ S58		FB522	5,000円	注13・21	
				FB522	5,000円	注13・21	
	120系	S58 ~ S62		FB522	5,000円	注13・21	
			ACC	FB511	10,000円	注21	
	130系マイナー前	S63 ~ 1/7	ホーン配線ギボシ	FB534	10,000円	注12・13・21	
			ホーン配線カブラー	FB518	7,000円	注11・12・21	
			ACC	FB517	12,000円	注21	
			オプションSRS	FB535	15,000円	注4・15・21	
	130系マイナー後	1/8 ~ 3/9	ホーン配線ギボシ	FB534	10,000円	注12・13・21	
			ホーン配線カブラー	FB518	7,000円	注11・12・21	
			ACC	FB525	10,000円	注14・21	
			TRC/ACC	FB523	11,000円	注21	
	オプションSRS		オプションSRS	FB535	15,000円	注4・15・21	
				FB534	10,000円	注12・13・21	
				FB528	6,000円	注11・12・21	
			ACC	FB526	11,000円	注21	
	オプションSRS		オプションSRS	FB535	15,000円	注4・15・21	
				FB534	10,000円	注12・13・21	
			FB528	6,000円	注11・12・21		
ACC			FB526	11,000円	注21		
130系セダン	3/10 ~ 7/7	ホーン配線ギボシ	FB534	10,000円	注12・13・21		
		ホーン配線カブラー	FB528	6,000円	注11・12・21		
		ACC	FB526	11,000円	注21		
		オプションSRS	FB535	15,000円	注4・15・21		
140系ハードトップ	3/10 ~ 7/7	ホーン配線ギボシ	FB534	10,000円	注12・13・21		
		ホーン配線カブラー	FB528	6,000円	注12・21		
		ACC	FB526	11,000円	注21		
		オプションSRS	FB535	15,000円	注4・15・21		
150系	7/8 ~ 13/8		FB534	10,000円	注5・13・21		
		SRS(機械式)	FB534	10,000円	注5・10・13・21		
		SRS(電気式)	FB535	15,000円	注5・10・21		
		ACC /SRS(電気式)	FB536	17,000円	注5・9・10・21		
170系	11/9 ~ 15/11	SRS	FB537	15,000円	注7・21		
		ACC /SRS	FB537	15,000円	注7・21		
180系	15/12 ~ 20/1	SRS	FB540	15,000円	注7・19		
200系	20/2 ~	SRS	FB540	15,000円	注7・19		
クラウンコンフォート	S11	7/12 ~	SRS	FB535	15,000円	注	
グランビア グランドハイエース	H10/16系	7/9 ~ 13/4		FB534	10,000円	注13	
			SRS(機械式)	FB534	10,000円	注10・13	
			SRS(電気式)	FB535	15,000円	注10	
			ACC/SRS(電気式)	FB536	17,000円	注9・10	
クルーガー	CU20系	12/12 ~	SRS	FB535	15,000円	注18	
			ACC /SRS	FB535	15,000円	注7・18	
		17/10 ~	SRS	FB539	15,000円	注7	

注意 年式・形式に関係なく、純正部品にはらつきがある為、適合品番が異なる又は装着できない車両があります。  
 取り付け作業を行う前に、必ず純正ステアリング裏面の形状と取り付けるボスの形状が同じかを確認してください。  
 また、エアバッグの警告等については一部の車両で、個体差により消灯できない事があります。ご了承下さい。

表示価格は税抜本体価格です。

西 暦	1996年	1997年	1998年	1999年	2000年	2001年	2002年	2003年	2004年	2005年	2006年	2007年	2008年	2009年	2010年	2011年	2012年	2013年	2014年	2015年	2016年	2017年	2018年
和 暦	平成8年	平成9年	平成10年	平成11年	平成12年	平成13年	平成14年	平成15年	平成16年	平成17年	平成18年	平成19年	平成20年	平成21年	平成22年	平成23年	平成24年	平成25年	平成26年	平成27年	平成28年	平成29年	平成30年

# TOYOTA

車種	型式	年式	装備	品番	定価(税抜き)	注	備考
コルサ ターセル カローラ	AL10系	S53 ~ S56		FB522	5,000円	注13	
	AL20系	S57 ~ S61		FB521	8,000円	注13	
	EL30系	S61 ~ 2/9		FB521	8,000円	注13	
	EL40系	2/9 ~ 6/9		FB521	8,000円	注13	
	EL50系	6/10 ~		FB534	10,000円	注13	
			SRS(機械式)	FB534	10,000円	注10・13	
			SRS(電気式)	FB535	15,000円	注10	
コロナ	ST130系	S48 ~ S59		FB522	5,000円	注13	
	ST140系	S57 ~ S61		FB522	5,000円	注13	
	ST150系	S60 ~ S62		FB522	5,000円	注13	
	ST160系	S62 ~ 4/1		FB522	5,000円	注13	
	ST190系	4/2 ~ 7/12		FB534	10,000円	注13	
コロナプレミオ	ST210系	8/1 ~ 13/11		FB534	10,000円	注13	
			SRS(機械式)	FB534	10,000円	注10・13	
			SRS(電気式)	FB535	15,000円	注10	
SAI	AZK10	21/12 ~		調査中			
サイノス	L40系	3/3 ~ 7/8	ホーン配線ギボシ	FB522	5,000円	注12・13	
			ホーン配線カブラー	FB520	7,000円	注12	
	L50系	7/9 ~		FB534	10,000円	注13	
			SRS(機械式)	FB534	10,000円	注10・13	
		SRS(電気式)	FB535	15,000円	注10		
サクシード/プロボックス	P58/59系	14/7 ~	SRS	FB539	15,000円	注	
シエンタ	P80系	15/9 ~	SRS	FB540	15,000円	注 7・19	
スープラ	GA70系	S61 ~ 5/4		FB522	5,000円	注13	
		S61 ~ S63/7	ACC マイナー前	FB514	10,000円	注2	
		S63/8 ~ 5/4	ACC マイナー後	FB519	10,000円	注3	
	JZA80	5/5 ~	ホーン配線ギボシ	FB534	10,000円	注12・13	
			ホーン配線カブラー	FB532	8,000円	注12	
			ACC	FB533	11,000円		
			SRS(機械式)	FB534	10,000円	注10・13	
			SRS(電気式)	FB535	15,000円	注10	
			ACC/SRS(電気式)	FB536	17,000円	注8・9・10・17	
スターレット	P60系	S57 ~ S59		FB521	8,000円	注13	
	P70系	S59 ~ 1 /12		FB521	8,000円	注13	
	P80系	2/1 ~ 7/12		FB521	8,000円	注13	
	P90系	8/1 ~		FB534	10,000円	注13	
			SRS(機械式)	FB534	10,000円	注10・13	
		SRS(電気式)	FB535	15,000円	注10		
スーパーキー	S221/231	12/9 ~	SRS	FB709	10,000円		
スプリンター トレノ シエロ マリノ カリブ	40 /60系	S49 ~ S54		FB522	5,000円	注13	
				FB522	5,000円	注13	
	70系	S54 ~ S58		FB521	8,000円	注1・13	
				FB522	5,000円	注13	
	80系	S58 ~ S62		FB522	5,000円	注13	
				FB522	5,000円	注13	
	90系	S62 ~ 3 /4	ホーン配線ギボシ	FB522	5,000円	注12・13	
			ホーン配線カブラー	FB527	6,000円	注12	
SRS(電気式)			FB535	15,000円	注10		
100系	3/5 ~ 7/4		FB534	10,000円	注13		
		SRS(機械式)	FB534	10,000円	注10・13		
		SRS(電気式)	FB535	15,000円	注10		
スプリンター ワゴン/バン	100系	3/5 ~ 14/7	ホーン配線ギボシ	FB522	5,000円	注12・13	
			ホーン配線カブラー	FB527	6,000円	注12	
			SRS(電気式)	FB535	15,000円	注10	
スペイド セプター ワゴン/クーペ	P140系	24 /7 ~	SRS	FB540	15,000円	注 7	
				FB540	15,000円	注 7	
	V10系	4/9 ~ 8 /12	ホーン配線ギボシ	FB534	10,000円	注12・13	
			ホーン配線カブラー	FB532	8,000円	注12	
			ACC	FB533	11,000円		
			SRS(機械式)	FB534	10,000円	注10・13	
		SRS(電気式)	FB535	15,000円	注10		
		ACC/SRS	FB536	17,000円	注9・10	電気式SRS	
セラ	XY10	2/2 ~		FB521	8,000円	注13	

注意 年式・形式に関係なく、純正部品にはらつきがある為、適合品番が異なる又は装着できない車両があります。  
 取り付け作業を行う前に、必ず純正ステアリング裏面の形状と取り付けボスの形状が同じかを確認してください。  
 また、エアバッグの警告等については一部の車両で、個体差により消灯できない事があります。ご了承下さい。

表示価格は税抜本体価格です。

西	1996年	1997年	1998年	1999年	2000年	2001年	2002年	2003年	2004年	2005年	2006年	2007年	2008年	2009年	2010年	2011年	2012年	2013年	2014年	2015年	2016年	2017年	2018年
和	平成8年	平成9年	平成10年	平成11年	平成12年	平成13年	平成14年	平成15年	平成16年	平成17年	平成18年	平成19年	平成20年	平成21年	平成22年	平成23年	平成24年	平成25年	平成26年	平成27年	平成28年	平成29年	平成30年

# TOYOTA

車種	型式	年式	装備	品番	定価(税抜き)	注	備考	
セリカ	A40系	S45 ~ S56		FB522	5,000円	注13		
	A50系	S56 ~ S60		FB522	5,000円	注13		
	T160系	S60 ~ 1/8		FB522	5,000円	注13		
			ACC	FB514	10,000円			
	180系	1/9 ~ 5/9	ホーン配線ギボシ	FB522	5,000円	注12・13		
			ホーン配線カブラー	FB520	7,000円	注12		
	T200系	5/10 ~		FB534	10,000円	注13		
SRS(機械式)			FB534	10,000円	注10・13			
SRS(電気式)			FB535	15,000円	注10			
T230系	11/9 ~	SRS	FB537	15,000円	注7・23			
セルシオ	F10系	1 ~ 6/9	ACC/SRS	FB536	17,000円	注9		
	F20系	6/10 ~	ACC/SRS	FB536	17,000円	注9・17		
	F30系	12/8 ~		不可				
ソアラ	Z10系	S56 ~ S60		FB522	5,000円	注13		
			ACC	FB511	10,000円			
	Z20系	S61 ~ 3/4		FB522	5,000円	注13		
			ACC	FB516	12,000円	注4		
	Z30系	3/5 ~ 13/3	ホーン配線ギボシ	FB534	10,000円	注12・13		
			ホーン配線カブラー	FB532	8,000円	注12		
			ACC	FB533	11,000円			
			SRS(機械式)	FB534	10,000円	注10・13		
			SRS(電気式)	FB535	15,000円	注10		
			ACC/SRS	FB536	17,000円	注9・10・17	電気式SRS	
Z40系	13/4 ~		不可					
ライトエース タウンエース マスターエース	10系	S53 ~ 4/1		FB521	8,000円	注13		
	20/30系	4/1 ~ 8/9	ホーン配線ギボシ	FB534	10,000円	注12・13		
			ホーン配線カブラー	FB529	7,000円	注12		
	30/40/50系	8/10 ~		FB534	10,000円	注13		
			SRS(機械式)	FB534	10,000円	注10・13		
			SRS(電気式)	FB535	15,000円	注10		
	11/4 ~ 16/7	SRS	FB537	15,000円				
S402	20/2 ~		調査中					
デュエット	M100系	10/4 ~	SRS	FB708	10,000円			
		11/4 ~	SRS	FB709	10,000円			
デリボーイ	XC10V	1/7 ~		FB522	5,000円	注13		
ナディア	XN10系	10/8 ~	SRS	FB537	15,000円			
ノア VOXY	R60系	13/11 ~ 16/7	SRS	FB537	15,000円			
		16/8 ~ 19/5	SRS	FB539	15,000円			
	R70系	19/6 ~	SRS	FB540	15,000円	注 7・19		
86	ZN6	24/4 ~		FB540	15,000円	注 24		
ハイエース レジアス	30/80系	S54 ~ 1/7		FB521	8,000円	注13		
	H100系	1/8 ~ 5/9	ホーン配線ギボシ	FB521	8,000円	注12・13・16		
			ホーン配線カブラー	FB520	7,000円	注12		
		5/10 ~ 8/7	ホーン配線ギボシ	FB534	10,000円	注12・13・16		
			ホーン配線カブラー	FB532	8,000円	注12		
				ACC	FB533	11,000円		
		8/8 ~ 16/7			FB534	10,000円	注13	
	SRS(機械式)		FB534	10,000円	注10・13			
	SRS(電気式)		FB535	15,000円	注10・18			
			ACC/SRS(電気式)	FB536	17,000円	注9・10・18		
H200系	16/8 ~ 25/11		FB534	10,000円	注13			
		SRS	FB539	15,000円	注 7			
	25/12 ~	SRS	FB540	15,000円	注			
		SRS(オートリセット)	FB541	15,000円	注 7			
ハイラックス	N100/110系	S63 ~ 9/8		FB522	5,000円	注13		
	N140 ~ 170系	9/9 ~	SRS(電気式)	FB535	15,000円	注 7		

注意 年式・形式に関係なく、純正部品にはらつきがある為、適合品番が異なる又は装着できない車両があります。  
取り付け作業を行う前に、必ず純正ステアリング裏面の形状と取り付けるボスの形状が同じかを確認してください。  
また、エアバッグの警告等については一部の車両で、個体差により消灯できない事があります。ご了承下さい。

表示価格は税抜本体価格です。

西 暦	1996年	1997年	1998年	1999年	2000年	2001年	2002年	2003年	2004年	2005年	2006年	2007年	2008年	2009年	2010年	2011年	2012年	2013年	2014年	2015年	2016年	2017年	2018年
和 暦	平成8年	平成9年	平成10年	平成11年	平成12年	平成13年	平成14年	平成15年	平成16年	平成17年	平成18年	平成19年	平成20年	平成21年	平成22年	平成23年	平成24年	平成25年	平成26年	平成27年	平成28年	平成29年	平成30年

# TOYOTA

車種	型式	年式	装備	品番	定価(税抜き)	注	備考
ハイラックスサーフ	N30系	S53 ~ 1/3		FB522	5,000円	注13	
	N100系	1/4 ~		FB522	5,000円	注13	
	N130系	1/5 ~ 7/10		FB534	10,000円	注13	
			ACC	FB524	11,000円		
	N180系	7/12 ~ 14/10		FB534	10,000円	注13	
			SRS(機械式)	FB534	10,000円	注10・13	
SRS(電気式)			FB535	15,000円	注10・18		
N210系	14/11 ~	SRS	FB539	15,000円	注19		
ハリアー	U10系	9/12 ~ 15/1	SRS	FB535	15,000円	注7	
			ACC/SRS	FB536	17,000円	注8・9・17	
U30系	15/2 ~	SRS	FB540	15,000円	注7・19		
パッソ	C10系	16/6 ~ 22/1	SRS	FB539	15,000円	注7	
	C30系	22/2 ~	SRS	FB541	15,000円	注7	
パッソセット	M500/510系	20/12 ~	SRS	FB541	15,000円	注7	
bB	NCP30系	12/2 ~ 15/3	SRS	FB537	15,000円	注7	
		15/4 ~ 17/11	SRS	FB539	15,000円		
	C20系	17/12 ~	SRS	FB539	15,000円	注7	
ピクシススペース	L575A	23/9 ~		FB541	15,000円	注	
ピクシストラック	S201/211	23/12 ~		不可			
ピクシスバン	S321/331	23/12 ~		FB541	15,000円	注	
ビスタ・アルデオ	V50系	10/7 ~	SRS	FB537	15,000円	注7・23	
ファンカーゴ	NCP20系	11/8 ~ 14/7	SRS	FB537	15,000円	注7	
		14/8 ~	SRS	FB539	15,000円	注7	
ブラッ	NCP10系	11/9 ~ 14/7	SRS	FB537	15,000円	注23	
		14/8 ~	SRS	FB539	15,000円	注7	
プリウス	W10系	9/12 ~ 15/8	SRS	FB535	15,000円		
	W20系	15/9 ~	SRS	FB540	15,000円	注7・19	
	W30系	21/5 ~	SRS	FB540	15,000円	注7	
プリウス	W40	23/5 ~	SRS	FB540	15,000円	注7	
プリウスPHV	W35	24/1 ~		調査中			
ブレイド	E150系	18/12 ~	SRS	FB540	15,000円	注7・19	
ブレビス	JCG10系	10/5 ~	ACC/SRS	FB537	15,000円	注7・23	
プログレ			SRS	FB537	15,000円	注7・23	
プレミオ	T240系	13/12 ~ 19/5	SRS	FB537	15,000円	注7	
	T260系	19/6 ~	SRS	FB540	15,000円	注19	
プロナード	MCX20	12/ ~	SRS	FB535	15,000円		
ペルタ	P90系	17/11 ~	SRS	FB540	15,000円	注7・19	
ポルテ	P10系	16/7 ~ 24/6	SRS	FB539	15,000円	注7	
	P140系	24/7 ~	SRS	FB540	15,000円	注7	
マークIIクオリス	V20系	9/4 ~ 14/8		FB534	10,000円	注13	
			SRS(機械式)	FB534	10,000円	注10・13	
			SRS(電気式)	FB535	15,000円	注10	
			ACC/SRS	FB536	17,000円	注9・10	電気式SRS
マーク チェイサー クレスト ペロッサ	X30 ~ X50系	S48 ~ S52		FB522	5,000円	注13	
	X60系	S52 ~ S59		FB522	5,000円	注13	
	X70系	S60 ~ S62		FB522	5,000円	注13	
	X80系	S63 ~ 4/10	ホーン配線ギボシ	FB522	5,000円	注12・13	
			ホーン配線カブラー	FB520	7,000円	注12	
	X90系	4/11 ~ 8/8	ホーン配線ギボシ	FB534	10,000円	注12・13	
			ホーン配線カブラー	FB531	7,000円	注12	
			ACC	FB530	11,000円		
			オプションSRS(電気式)	FB535	15,000円	注4・10・15	要現車確認
			オプションSRS(機械式)	FB534	10,000円	注10・13	
	X100系	8/9 ~	SRS(機械式)	FB534	10,000円	注10・13	
			SRS(電気式)	FB535	15,000円	注10・22	
			ACC/SRS	FB536	17,000円	注9・10・22	電気式SRS
X110系	12/11 ~	SRS	FB537	15,000円	注7		
		ACC/SRS	FB537	15,000円	注7		

注意 年式・形式に関係なく、純正部品にはらつきがある為、適合品番が異なる又は装着できない車両があります。  
 取り付け作業を行う前に、必ず純正ステアリング裏面の形状と取り付けボスの形状が同じかを確認してください。  
 また、エアバッグの警告等については一部の車両で、個体差により消灯できない事があります。ご了承下さい。

表示価格は税抜本体価格です。

西 暦	1996年	1997年	1998年	1999年	2000年	2001年	2002年	2003年	2004年	2005年	2006年	2007年	2008年	2009年	2010年	2011年	2012年	2013年	2014年	2015年	2016年	2017年	2018年
和 暦	平成8年	平成9年	平成10年	平成11年	平成12年	平成13年	平成14年	平成15年	平成16年	平成17年	平成18年	平成19年	平成20年	平成21年	平成22年	平成23年	平成24年	平成25年	平成26年	平成27年	平成28年	平成29年	平成30年

# TOYOTA

車種	型式	年式	装備	品番	定価(税抜き)	注	備考
マークIIバン	X70系	1/8 ~	ホーン配線ギボシ	FB534	10,000円	注12・13	
			ホーン配線カブラー	FB532	8,000円		
			オプションSRS	FB535	15,000円		
マークIIプリット	X110系	14 / 1 ~	SRS	FB537	15,000円	注7	
マークX	X120系	16/11 ~ 21/9	SRS	FB540	15,000円	注7・19	
	X130系	21/10 ~	SRS	FB540	15,000円	注 7	
マークXジオ	A10系	19/9 ~	SRS	FB540	15,000円	注 7・19	
RAV4	A10系	6/5 ~		FB534	10,000円	注13	
			SRS(機械式)	FB534	10,000円	注10・13	
			SRS(電気式)	FB535	15,000円	注10	
	A20系	12/5 ~ 17/10	SRS	FB537	15,000円	注23	
	A30系	17/11 ~	SRS	FB540	15,000円	注 7・19	
ラウム	EXZ10	9/6 ~ 15/4		FB534	10,000円	注13	
			SRS(機械式)	FB534	10,000円	注10・13	
			SRS(電気式)	FB535	15,000円	注10	
	NCZ20/25	15/5 ~	SRS	FB539	15,000円	注7	
ラクティス	P100系	17/10 ~ 22/10	SRS	FB540	15,000円	注7・19	
	P120系	22/11 ~		調査中			
ラッシュ	J200/210系	18/1 ~ 20/11 20/12 ~	SRS	FB539 FB541	15,000円 15,000円	注7 注	ダイハツOEM車両
ランドクルーザー ランドクルーザーシグナス	40系	~ 59		廃番			
	60系	S55 ~ 1/12	ホーン配線ギボシ	FB522	5,000円	注12・13	
			ホーン配線カブラー	FB532	8,000円	注12	
	70系	S59 ~ 16/7	ホーン配線ギボシ	FB522	5,000円	注12・13	
			ホーン配線カブラー	FB532	8,000円	注12	
	80系	2/1 ~ 9/12		FB522	5,000円	注13	
			ACCスイッチがハンドル	FB533	11,000円	注3	
			ACCスイッチがコラム	FB532	8,000円	注12	カブラー車
			ACCスイッチがコラム	FB522	5,000円	注12・13	ギボシ車
			ACC/SRS	FB536	17,000円	注9・17	
			SRS(機械式)	FB534	10,000円	注10・13	
	100系	10/1 ~ 14/8 14/8 ~ 19/8	SRS(電気式)	FB535	15,000円	注7・8・10	
			ACC/SRS	FB537	15,000円	注7	
200系	19/9 ~	SRS	FB540	15,000円	注7		
ランドクルーザープラド	70系	S59 ~ 8/4	ホーン配線ギボシ	FB522	5,000円	注12・13	
			ホーン配線カブラー	FB532	8,000円	注12	
	90系	8/5 ~ 14/9	SRS	FB535	15,000円		
	120系	14/10 ~ 21/8	SRS	FB539	15,000円	注7・19	
150系	21/9 ~		調査中				

注意 年式・形式に関係なく、純正部品にはらつきがある為、適合品番が異なる又は装着できない車両があります。  
 取り付け作業を行う前に、必ず純正ステアリング裏面の形状と取り付けるボスの形状が同じかを確認してください。  
 また、エアバッグの警告等については一部の車両で、個体差により消灯できない事があります。ご了承下さい。

表示価格は税抜本体価格です。

# TOYOTA 注意事項

メーカー・車種に関係なく、純正部品のばらつきがある為、適合品番が異なる場合があります。取り付け作業を行う前に必ず純正ステアリング裏面の形状と取り付けるボスの形状を良く確認してください。適合が異なる物を無理に取り付けますと、車両の破損や重大な事故等に繋がる恐れがあります。なお重要保安部品につき、個人でお取付される場合は上記注意事項及び取り付け作業の安全性に関しては作業された方自身の自己責任の元に行ってください。

## 【トヨタ 注意事項】

- 注1 別売の「ホスベ-サー」が必要です。(弊社扱い無し)
- 注2 ACCメインスイッチがダッシュボード上にある車種です。
- 注3 ACCメインスイッチがハンドル上にある車種。
- 注4 一部、扇型6極カバーを使用している車両があります。その場合はカバーをお送りいたします。(図5-3)
- 注5 マジスタ4WDには取り付け出来ません。
- 注6 別売の20mm以上の「ホスベ-サー」が必要です。(弊社扱い無し)
- 注7 ステアリング上のホン以外のスイッチ類の機能が全て使用できなくなります。(モニター切替、オートクル-ズ等使用不可)
- 注8 ステアマチック装着車は、機能が使用できなくなります。
- 注9 ACC機能が不要の場合、品番535で装着が可能です。
- 注10 メーター内にSRS警告灯が無いものは機械式、有るものは電気式となります。(イグニッションONで警告灯が点灯)
- 注11 ホンカバーの形状が長方形6極の場合、品番528を使用してください。(図5-4)
- 注12 ホンの配線形状により品番が異なります。(図5-1)
- 注13 品番521、522、534は装着面の形状は同じです。長さとかバーの径により使い分けることができます。(図5-2)
- 注14 希にTRC(トラクションコントロール)無しの車両でも品番523の場合があります。カバーの形状確認が必要です。(図5-5)
- 注15 当時オプションで装着されたSRSは、車両により形状が異なるため正確な適合データがございません。車両を分解しての形状確認をお勧め致します。
- 注16 一部、車両個体差により装着できない車両があります。
- 注17 一部、オートクル-ズ機能が使用できなくなる車両があります。
- 注18 一部、形状が品番537に変更されています。純正ステアリングのウイカーキャンセル部の形状を確認してください。(図5-6)
- 注19 2段式のエアバッグは、付属品の他に別売の「ウターハーネス オス」が1本必要です。
- 注20 一部、エアバッグカバーの形状が違う車両には、別売の「エアバッグハーネス」が必要です。
- 注21 テレスコピック装着車両でホンボタンとセンターシャフトが干渉してしまう車両は別売の「ホスベ-サー」が必要です。(弊社扱い無し)
- 注22 付属のエアバッグダミーハーネスを使用して、エアバッグ警告灯が消灯しない場合は、お問合せください。
- 注23 一部、品番539に変更されております。エアバッグカバー部の形状を確認してください。(図5-7)
- 注24 純正ステアリング左右下のアクセスホールよりエアバッグモジュールを固定しているバネを押し上げ、エアバッグモジュールを外してください。
- 注25 ホンカバーが図の場合、品番540を使用してください。(図5-8)

## 装備説明

ACC	オートクル-ズコントロール(自動定速走行装置)の事で、アクセルペダルを踏まなくても任意の速度で車速を一定に保つ事が出来る装置。
テレスコピック	ステアリングを前後に調整する機構。(手動と電動メモリーつきがあります)
TRC	滑りやすい路面などで生じる駆動輪の無駄な回転を防止して駆動力、操舵能力を確保する装置。
SRS	エアバッグ機構
ステアマチック	ステアリングホイール上のATシフトボタンで任意のシフトチェンジができる装置。
二段式エアバッグ	エアバッグモジュールに2つのカバーがささっているエアバッグ。
TEMS	電子制御サスペンションの一種。

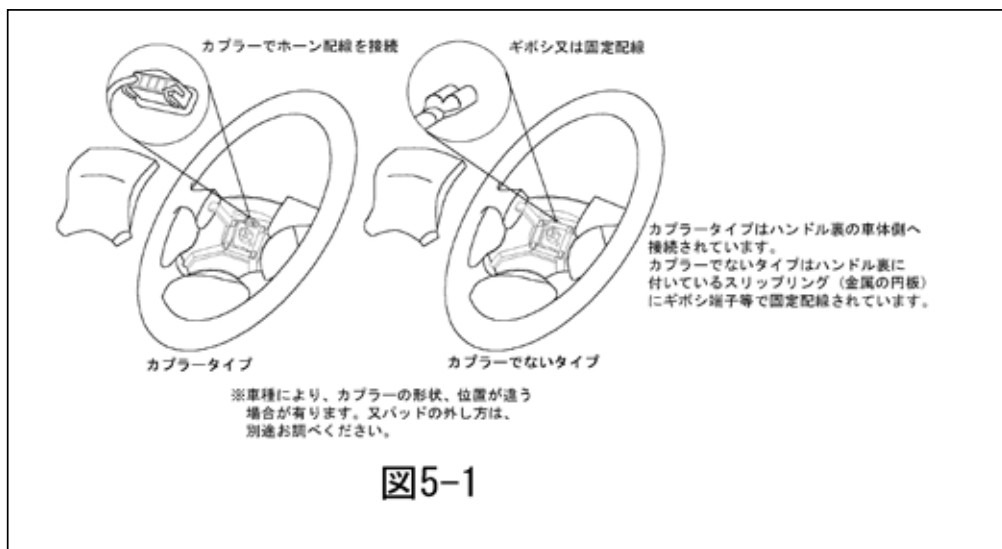



**TOYOTA 注意事項**



図5-2



図5-3

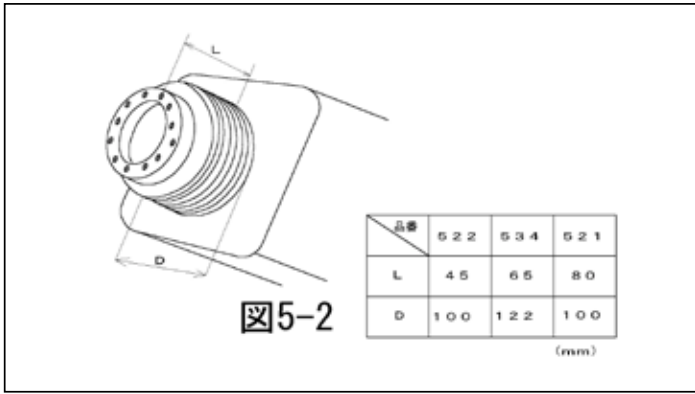

図5-4

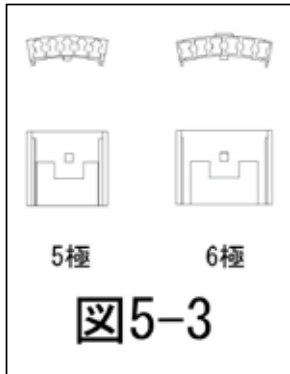

図5-5

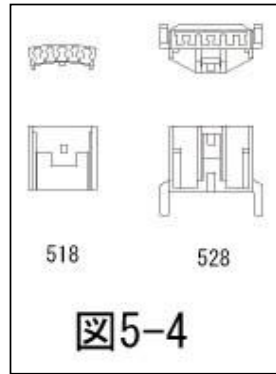

図5-6

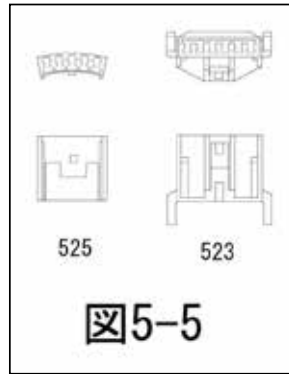

図5-7

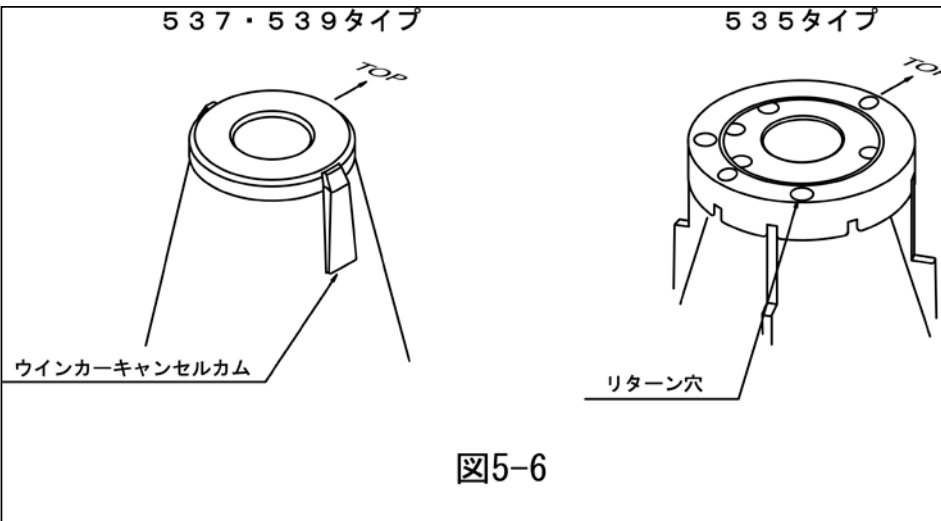
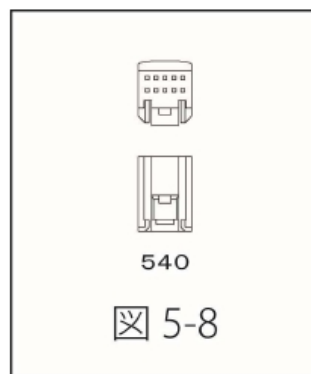

図5-8