

西 暦	1993年	1994年	1995年	1996年	1997年	1998年	1999年	2000年	2001年	2002年	2003年	2004年	2005年	2006年	2007年	2008年	2009年	2010年	2011年	2012年	2013年	2014年	2015年	2016年
和 暦	平成5年	平成6年	平成7年	平成8年	平成9年	平成10年	平成11年	平成12年	平成13年	平成14年	平成15年	平成16年	平成17年	平成18年	平成19年	平成20年	平成21年	平成22年	平成23年	平成24年	平成25年	平成26年	平成27年	平成28年

NISSAN																									
車種	型式	年式	装備	品番	定価(税抜き)	注	備考																		
180SX	S13	1 /4~5 /9		FB602	8,000円																				
			スーパーハイキャス	FB616	12,000円																				
		5 /10~7 /4		FB620	10,000円	注8																			
			スーパーハイキャス	FB622	10,000円																				
アベニール サリュール	W10	2/5~7		FB602	8,000円	注8																			
				FB620	10,000円	注8																			
		7/1~10/7	シングルSRS	FB629	13,000円	注3																			
			デュアルSRS	FB629	13,000円	注3																			
W11	10 /8~	SRS	FB629	13,000円	注3・13																				
インフィニティ	G50	1 /11~5 /5	SRS	FB629	13,000円	注10																			
		5 /6~		不可																					
ウイングロード	Y10	8 /5~11 /5	SRS	FB628	15,000円	注3																			
	Y11	11 /6~17/10	SRS	FB629	13,000円	注19	一部品番631																		
	Y12	17 /11~	SRS	FB631	15,000円	注※	純正バドルシフ車は除く																		
エキスパート	W11	11/6~		FB620	10,000円																				
			SRS	FB629	13,000円	注3・13																			
エクストレイル	T30系	12/10~19/7	SRS	FB629	13,000円	注3・10																			
	T31系	19/8~	SRS	FB631	15,000円	注※																			
エスカルゴ	G20	1/1~2/1		FB602	8,000円																				
ADワゴン ADバン ADエキスパート	B11	S56~2/9		FB602	8,000円																				
	Y10	2/10~5/8		FB602	8,000円																				
				FB620	10,000円	注8																			
		5/9~11/5	SRS	FB629	13,000円	注3																			
	Y11	11/6~18/11		調査中																					
	SRS		FB629	13,000円	注13																				
Y12	18/12~	SRS	FB631	15,000円	注※																				
エルブランド	E50	9/5~12/7	SRS	FB625	15,000円	注3・13																			
		12/8~14/4	SRS	FB629	13,000円																				
	E51	14/5~22/7	SRS	FB631	15,000円																				
	E52	22/8~	SRS	FB633	15,000円	注3																			
オースター/スタンザ	A10 /11	S52~S61/5		FB601	5,000円																				
	T12	S61 /6~2 /5		FB602	8,000円																				
オットー	H91	17/6~H18/9	SRS	FB817	15,000円																				
	H92	18/10~	SRS	FB817	15,000円	注※24																			
キックス	H59	20/10~	SRS	FB817	15,000円	注※																			
キャラバン ホームー NV350	E20~23	S48~S60		FB601	5,000円																				
	E24	S61~7		FB602	8,000円																				
			ラジオリモコン	FB612	12,000円																				
		ASCD	FB612	12,000円																					
		7~13/6		FB620	10,000円	注8																			
		SRS	FB629	13,000円	注3・13																				
	E25	13/7~24/5		FB629	13,000円	注※																			
	SRS	FB629	13,000円	注※																					
E26	24/6~	SRS	FB633	15,000円	注※3																				
キューブ	Z10	10/2~14/9	SRS	FB629	13,000円	注3・13																			
	Z11	14/10~15/4	SRS	FB632	15,000円																				
		15/5~20/10	SRS	FB631	15,000円	注12																			
		SRS	FB632	15,000円	注12																				
Z12	20/11~	SRS	FB633	15,000円	注※																				
クリッパー	U70系	15/10~23/12	SRS	FB817	15,000円	注24																			
クリッパーNT/NV100	U71/72	24/1~	SRS	FB817	15,000円	注24																			
クルー	K30	5/7~7/1		FB602	8,000円	注8																			
		7 /2~		FB620	10,000円	注8																			
			SRS	不可																					
サニー NXクーペ ルキノ	B310	S52~S56		FB601	5,000円																				
	B11	S56~S59		FB602	8,000円																				
	B12	S59~1 /12		FB602	8,000円																				
	B13	2 /1~5 /12		FB602	8,000円																				
			ASCD	FB612	12,000円																				
	電子制御サス付	FB619	16,000円	注1																					

※注意 年式・形式に関係なく、純正部品にばらつきがある為、適合品番が異なる又は装着できない車両があります。
取り付け作業を行う前に、必ず純正ステアリング裏面の形状と取り付けるボスの形状が同じかを確認してください。
また、エアバッグの警告等については一部の車両で、個体差により消灯できない事があります。ご了承下さい。

表示価格は税抜本体価格です。

西暦	1993年	1994年	1995年	1996年	1997年	1998年	1999年	2000年	2001年	2002年	2003年	2004年	2005年	2006年	2007年	2008年	2009年	2010年	2011年	2012年	2013年	2014年	2015年	2016年
和暦	平成5年	平成6年	平成7年	平成8年	平成9年	平成10年	平成11年	平成12年	平成13年	平成14年	平成15年	平成16年	平成17年	平成18年	平成19年	平成20年	平成21年	平成22年	平成23年	平成24年	平成25年	平成26年	平成27年	平成28年

NISSAN

車種	型式	年式	装備	品番	定価(税抜き)	注	備考
サニー NXクーペ ルキノ	B14	6 /1~10 /9		FB620	10,000円	注8	
			SRS	FB629	13,000円	注3	
	B15	10 /10~	SRS	FB629	13,000円	注3・13	
サニーカリフォルニア	Y10	2/10~5/8		FB602	8,000円		
		5/9~8/4		FB620	10,000円	注8	
			SRS	FB628	15,000円	注3	
サニートラック	B122系			FB600	5,000円		
サファリ	160系	S55~S62		FB601	5,000円		
	Y60	S62~9/9		FB602	8,000円		
			SRS	FB629	13,000円	注3	
Y61	9/10~	SRS	FB629	13,000円	注3・13		
シーマ	Y31	S63~3/9	センターパッド回転	FB615	16,000円	注1・7・10	一部品番612
			センターパッド非回転 (パッド一定角度)	適応無し			
	Y32	3 /9~8 /6	ラジオリモコン	FB621	12,000円	注10	
	Y33	8 /7~12 /12	SRS	FB625	15,000円	注3・10	
F50	13 /1~			調査中			
ジューク	F15	22/6~	SRS	FB633	15,000円	注※3	
シルビア	S110	S54~S58		FB601	5,000円		
	S12	S58~S63		FB602	8,000円		
	S13	S63~5 /9		FB602	8,000円		
			スーパーハイキャス	FB616	12,000円		
	S14	5 /10~7 /5		FB620	10,000円	注8	
			スーパーハイキャス	FB622	10,000円		
7 /5~11 /1		シングルSRS	FB629	13,000円	注3・13		
デュアルSRS	FB625	15,000円	注3・13				
S15	11 /1~	SRS	FB629	13,000円			
スカイライン	C10	S45~S50		FB601	5,000円		
	C110	S50~S54		廃番			
	C210	S54~S56		FB601	5,000円	注6	
	R30	S57~S59		FB601	5,000円	注2	
	R31	S60~S61		FB602	8,000円		
			S61~1 /7		FB602	8,000円	
	R32	1/5~5/7		FB602	8,000円		
			ASCD	FB612	12,000円		
			オプションSRS	FB629	13,000円	注11・13・14	
			スーパーハイキャス	FB616	12,000円		
			ASCD/スーパーハイキャス	FB617	12,000円		
	R33	5/8~6/12		FB620	10,000円	注8	
			スーパーハイキャス	FB622	10,000円		
			ASCD	FB621	12,000円		
		7/1~10/5	SRS	FB629	13,000円	注3	
R34	10/5~	SRS	FB629	13,000円			
V35	13/6~18/10	SRS	FB631	15,000円			
V36	18/11~	SRS	FB633	15,000円	注※3		
スカイライン GT-R	R32	1/8~		FB616	12,000円		
			オプションSRS	FB629	13,000円	注11・13・14	
	R33	7/1~	SRS	FB629	13,000円	注3	
	R34	11/1~	SRS	FB629	13,000円	注3	
	R35	19/12~	SRS	FB633	15,000円	注※3・23	
スカイラインクロスオーバー	J50	21/7~	SRS	FB633	15,000円	注※3	
ステージア	C34	8/9~13/9	SRS	FB629	13,000円	注3・13	
	M35	13/10~	SRS	FB631	15,000円		
セドリック グロリア ワゴン /バン	Y30	S58~S61/10		FB601	5,000円	注21	
		S61/11~6/2	テレスコピック	FB601	5,000円	注2	
				FB602	8,000円		
		6/3~9/7		FB620	10,000円		
9/8~	SRS	FB629	13,000円	注3・10・13			

※注意 年式・形式に関係なく、純正部品にばらつきがある為、適合品番が異なる又は装着できない車両があります。取り付け作業を行う前に、必ず純正ステアリング裏面の形状と取り付けるボスの形状が同じかを確認してください。また、エアバッグの警告等については一部の車両で、個体差により消灯できない事があります。ご了承下さい。

西 暦	1993年	1994年	1995年	1996年	1997年	1998年	1999年	2000年	2001年	2002年	2003年	2004年	2005年	2006年	2007年	2008年	2009年	2010年	2011年	2012年	2013年	2014年	2015年	2016年
和 暦	平成5年	平成6年	平成7年	平成8年	平成9年	平成10年	平成11年	平成12年	平成13年	平成14年	平成15年	平成16年	平成17年	平成18年	平成19年	平成20年	平成21年	平成22年	平成23年	平成24年	平成25年	平成26年	平成27年	平成28年

NISSAN							
車種	型式	年式	装備	品番	定価(税抜き)	注	備考
フェアレディZ	S130	S53~S58		FB601	5,000円		
	Z31	S58/9~		FB602	8,000円		
			ASCD	不可			
	Z32	1/7~6/9		FB602	8,000円		
			ASCD	FB612	12,000円		
			スーパーハイキャス	FB616	12,000円		
			ASCD/スーパーハイキャス	FB617	12,000円		
			6/10~14/6	シングルSRS	FB629	13,000円	
	デュアルSRS	FB625	15,000円		注3・13		
Z33	14/7~20/11	SRS	FB631	15,000円			
Z34	20/12~	SRS	FB633	15,000円		注※3	
プリメーラ/カミノ/5dr/ワゴン	P10	2/6~6/11		FB602	8,000円		
		6/12~7/8		FB620	10,000円		注8
			SRS	FB629	13,000円		注3・17
	P11	7/9~	SRS	FB629	13,000円		注3・13・17
P12	13/1~	SRS	FB629	13,000円		注17	
ブルーバード	P510~910	S43~S58		FB601	5,000円		
		S58~S63		FB602	8,000円		
ブルーバード	U11	S63~3/8		FB610	10,000円		注1・3
			デュエットSS	FB610	10,000円		
	U12	S63~3/8	ASCD	FB612	12,000円		
			ASCD/デュエットSS	FB615	16,000円		注1・3
	U13	3/9~6/12		FB618	7,000円		
	7/1~7/12		FB620	10,000円		注8	
		SRS	FB629	13,000円		注3・13	
	U14	8/1~12/7	SRS	FB629	13,000円		注3・13
ブルーバードシルフィ	G10	12/8~18/5	SRS	FB629	13,000円		
	G11	18/6~	SRS	FB631	15,000円		注※
プレーリー	M10	S63~7/8		FB602	8,000円		
プレーリージョイ	M11	7/9~	SRS	FB629	13,000円		注3
リバティ	M12	10/11~	SRS	FB629	13,000円		注3・13
プレサージュ	U30	10/6~15/6	SRS	FB629	13,000円		
バサラ	U31	15/7~	SRS	FB631	15,000円		
プレジデント	G50	2/10~4/1	SRS	不可			
		4/2~6/4	SRS	不可			
		6/5~	SRS	不可			
プレセア	R10	2/6~6/12		FB602	8,000円		
			ASCD	FB612	12,000円		
			電子制御サス付	FB619	16,000円		注1
R11	7/1~	SRS	FB629	13,000円		注3・13	
マーチ カプリオレ Be-1 パオ フィガロ	K10	S57~3/12		FB602	8,000円		
	K11	4/1~7/11		FB618	7,000円		注18
		7/12~14/2	SRS	FB629	13,000円		注13
	K12	14/3~15/4	SRS	FB632	15,000円		
		15/5~	SRS	FB631	15,000円		注12
		SRS	FB632	15,000円		注12・20	
K13	22/7~	SRS	FB633	15,000円		注※22	
マキシマ	U11	S59~S63/9		FB610	10,000円		注1・3
	J30	S63/10~		FB602	8,000円		
			ASCD	FB612	12,000円		
			デュエットSS	FB615	16,000円		注1・7
	ASCD/デュエットSS	FB615	16,000円		注1・7		
ミストラル	R20	6/6~8/2		FB602	8,000円		
		8/3~	SRS	FB629	13,000円		注3・13
ムラーノ	Z50	16/9~20/8	SRS	FB631	15,000円		
	Z51	20/9~		調査中			
モコ	MG21/22	14/4~18/1	SRS	FB414	12,000円		
		18/2~23/1	SRS	FB414	12,000円		
	MG33	23/2~	SRS	FB414	12,000円		注※

※注意 年式・形式に関係なく、純正部品にばらつきがある為、適合品番が異なる又は装着できない車両があります。取り付け作業を行う前に、必ず純正ステアリング裏面の形状と取り付けるボスの形状が同じかを確認してください。また、エアバッグの警告等については一部の車両で、個体差により消灯できない事があります。ご了承下さい。

表示価格は税抜本体価格です。

西 暦	1993年	1994年	1995年	1996年	1997年	1998年	1999年	2000年	2001年	2002年	2003年	2004年	2005年	2006年	2007年	2008年	2009年	2010年	2011年	2012年	2013年	2014年	2015年	2016年
和 暦	平成5年	平成6年	平成7年	平成8年	平成9年	平成10年	平成11年	平成12年	平成13年	平成14年	平成15年	平成16年	平成17年	平成18年	平成19年	平成20年	平成21年	平成22年	平成23年	平成24年	平成25年	平成26年	平成27年	平成28年

NISSAN

車種	型式	年式	装備	品番	定価(税抜き)	注	備考
ラシーン	B14	6/12~	SRS	FB629	13,000円	注3・13	
ラルゴ	W30	5/5~7/8		FB620	10,000円	注4	
			スーパーハイキャス	FB622	10,000円		
		7/9~	SRS	FB629	13,000円	注3・13	
ラフェスタ	B30	16/12~	SRS	FB631	15,000円	注※	
リーフ	ZE0	22/12~	SRS	FB633	15,000円	注※3	
ルークス	ML21	21/12~	SRS	FB414	12,000円	注※	
ルネッサ	N30	9/10~	SRS	FB629	13,000円	注3・13	
レパード J・フェリー	F30	S55~		不可			
	F31	S61/2~S63/7		FB615	16,000円	注1・7・15	一部品番612
		S63/8~4/5		FB619	16,000円	注1・7・15	一部品番615
	Y32	4/6~8/2		調査中		注13	一部品番625可
Y33	8/3~	SRS	FB625	15,000円	注3・13		
ローレル	203~31	S55~S59		FB601	5,000円		
	C32	S59~S60		FB601	5,000円		
	C33	S63~4/12		FB602	8,000円		
			ラジオリモコン	FB612	12,000円		
			ASCD	FB612	12,000円		
			デュエットSS	FB615	16,000円	注1・7	
			ASCD/デュエットSS	FB615	16,000円	注1・7	
	C34	5/1~6/8		FB620	10,000円		
			スーパーハイキャス	FB622	10,000円		
			ASCD	FB621	12,000円		
	6/9~9/5	SRS	FB629	13,000円	注3		
C35	9/6~	デュアルSRS	FB629	13,000円	注10		

※注意 年式・形式に関係なく、純正部品にばらつきがある為、適合品番が異なる又は装着できない車両があります。
 取り付け作業を行う前に、必ず純正ステアリング裏面の形状と取り付けボスの形状が同じかを確認してください。
 また、エアバッグの警告等については一部の車両で、個体差により消灯できない事があります。ご了承下さい。

表示価格は税抜本体価格です。

NISSAN 注意事項

※メーカー・車種に関係なく、純正部品のばらつきがある為、適合品番が異なる場合があります。取り付け作業を行う前に必ず純正ステアリング裏面の形状と取り付けのボスの形状を良く確認してください。適合が異なる物を無理に取り付けますと、車両の破損や重大な事故等に繋がる恐れがあります。なお重要保安部品につき、個人でお取付される場合は上記注意事項及び取り付け作業の安全性に関しては作業された方自身の自己責任の元に行ってください。

【ニッサン 注意事項】

- 注1 純正ハンドルの裏側に付いている回転センサーを取り外して、ボスに付け直す作業が必要です。(図6-1)
- 注2 別売の「ボススペーサー」が必要です。(弊社扱い無し)
- 注3 ステアリング上の、ホーン以外のスイッチ類の機能は全て使用できなくなります。
- 注4 一部、車側のホーンコンタクトピボットがボス側のコンタクトプレート(真鍮板)を強く押しすぎる車両があります。その場合は取り付けを中止してください。(図1-1)
- 注5 純正ハンドルをセンサー・パッド付で弊社までお送り頂き、組替えて返送します。純正ハンドルをお送りいただく前に、必ず弊社宛お問合わせください。
- 注6 ASCD装着車には装着できません。(オートクルーズ)
- 注7 一部の車両で純正ハンドルに付属しているホーン用カプラーを途中で切断し、ホーンホーン用の端子を取り付ける加工が必要です。この場合ASCD装着車はASCD機能が使用できなくなります。また、回転センサーの付いていない車両は、品番612を使用してください。
- 注8 年式、型式を問わず適合品番が品番602の車両があります。純正ハンドルのウinkerキャンセル部の形状を確認してください。ハンドル側リターンピン=品番602 車両側リターンピン=品番620(図6-3)
- 注9 一部、品番629に変更されている車両があります。エアバックを固定しているボルトの形状を確認してください。(図6-2)
- 注10 VDC装着車には装着できません。(トラクションコントロール)
- 注11 一部、ホーンカプラーの形状が違う車両があります。純正ホーンカプラーの加工が必要です。
- 注12 ステアリングの固定方法が違います。センターシャフト部を確認してください。ナットで固定されている=品番631/ボルトで固定されている=品番632
車体側カプラーの幅が 10mm→取り付け可、12.6mm→取り付け不可 (適合不可)
- 注13 一部、品番629もしくは625を使用する車両があります。車両側の形状を確認してください。(図6-4)
- 注14 一部、エアバックカプラーの形状が違う車両には、別売の「Uターンハーネス オス」が必要です。(Uターンハーネス=エアバックダミーハーネス)
- 注15 センサーの取り付けネジの本数を確認してください。3本=品番619、4本=品番615
- 注16 一部、エアバック警告灯が、確実に消灯しない車両があります。お取付を中止するか、警告灯の電球を抜く等の必要があります。
- 注17 一部、ホーンハーネスの形状が異なる車両があります。
車体側カプラーの幅が 10mm→取り付け可、12.6mm→取り付け不可 (適合不可)
- 注18 他車種と共通適合の為、ご使用になるステアリングによっては、やや車体から遠くなる場合があります。ご了承ください。
- 注19 ホーンカプラーの色がグレーの場合、品番631を使用してください。
- 注20 1500台限定のカプリオは、ホーンカプラーの配線位置が異なります。純正ホーンカプラーを加工して使用してください。
- 注21 一部ステアリングシャフトが細い車両があります。その場合は品番FB602になります。【シャフト直径φ17.6=FB601 シャフト直径φ15.3=FB602】
- 注22 純正ステアリングの左右のアクセスホールよりエアバックモジュールを固定しているバネを押し上げ、エアバックモジュールを外してください。
- 注23 二段式のエアバック装着車は、付属品の他に別売の「Uターンハーネス オス」が1本必要です。
- 注24 ボスカバーがスパイラルケーブルに干渉する場合はボスカバーを切断して装着してください。

★装備説明

ASCD	オートスピードコントロールデバイス(自動定速走行装置)の事で、アクセルペダルを踏まなくても任意の速度で車速を一定に保つ事が出来る装置。
SRS	エアバッグ
デュエット SS	多感応パワーステアリング及び可変減衰サスペンションの事で、判別方法はダッシュボード上にスーパーソニックサスペンションのスイッチが付いている車種。
スーパーHICAS	ステアリングホイール上のATシフトボタンで任意のシフトチェンジができる装置。
VDC	横滑り防止装置の一種。(ビークルダイナミクスコントロール)
二段式エアバッグ	エアバッグモジュールに2つのカプラーがささっているエアバッグ。



図1-1

NISSAN 注意事項



NISSAN 注意事項

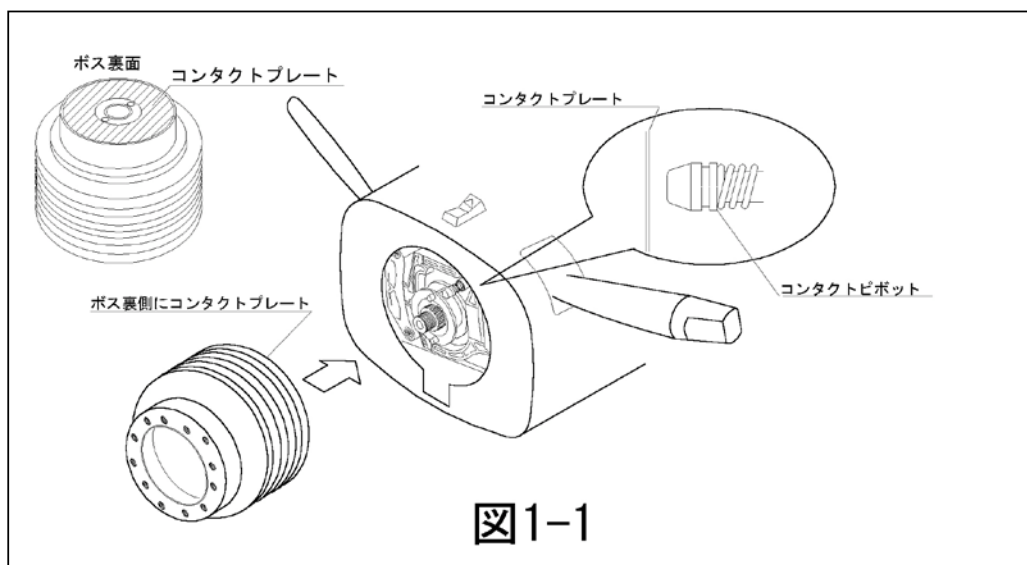
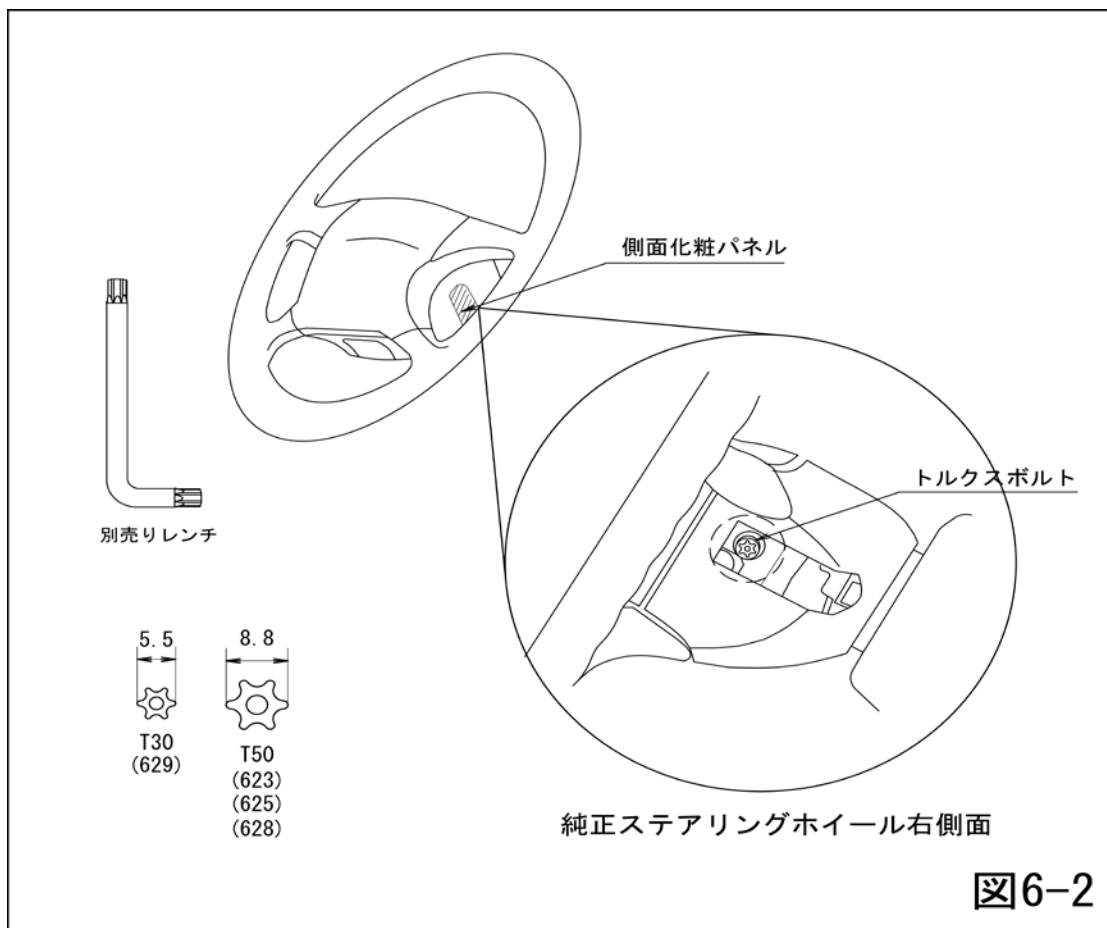
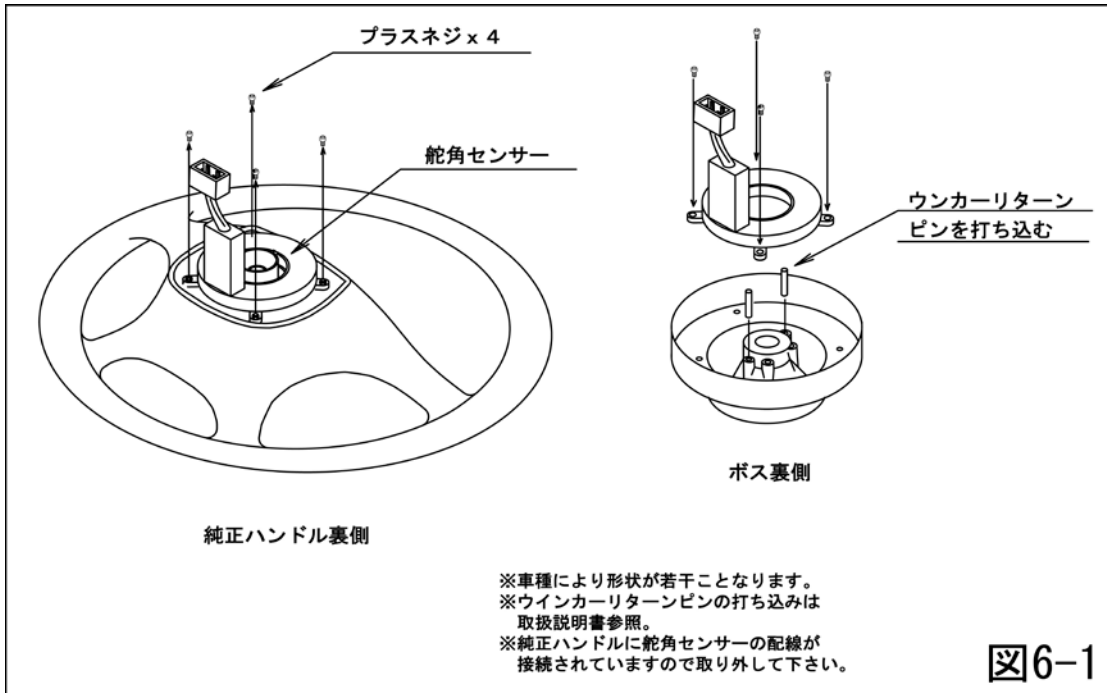
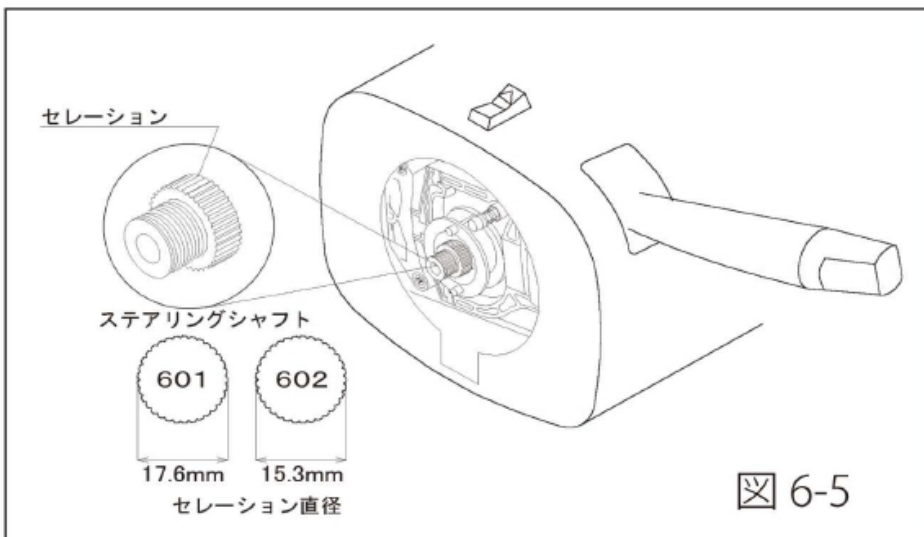
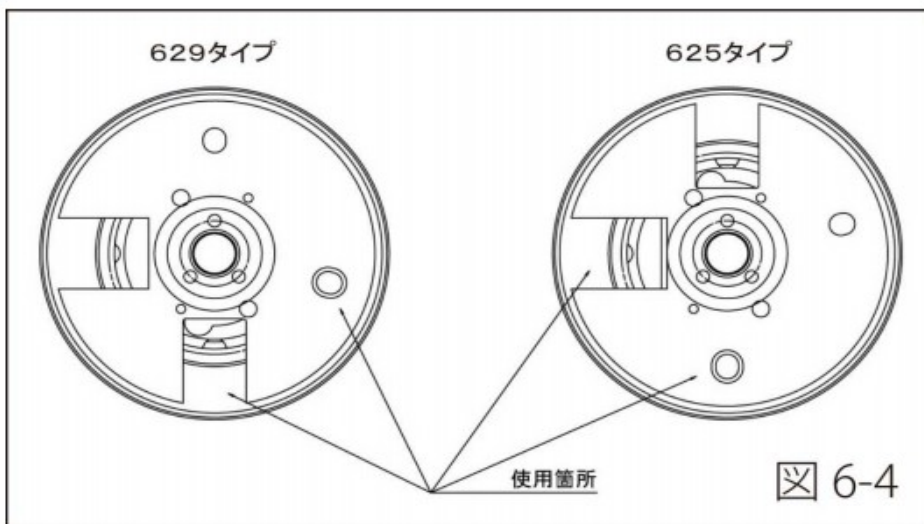
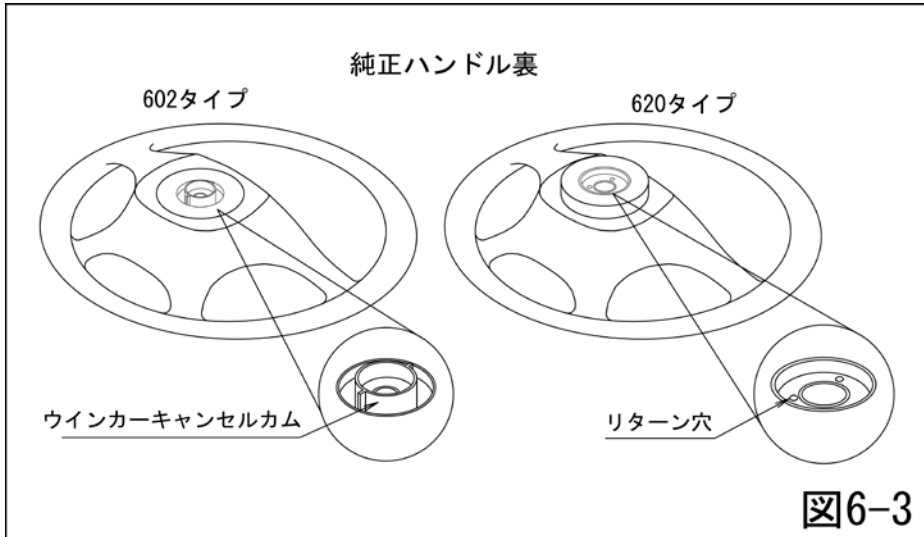

NISSAN 注意事項

