

西	1994年	1997年	1998年	1999年	2000年	2001年	2002年	2003年	2004年	2005年	2006年	2007年	2008年	2009年	2010年	2011年	2012年	2013年	2014年	2015年	2016年	2017年	2018年
和	平成6年	平成9年	平成10年	平成11年	平成12年	平成13年	平成14年	平成15年	平成16年	平成17年	平成18年	平成19年	平成20年	平成21年	平成22年	平成23年	平成24年	平成25年	平成26年	平成27年	平成28年	平成29年	平成30年

# MITSUBISHI

車種	型式	年式	装備	品番	定価(税抜き)	注	備考
アイ	HA1W	18/1 ~	SRS	FB817	15,000円	注 10	
アイミーブ	HA3W	21/7 ~		調査中			
アウトランダー	CW系	17/10 ~ 19/9	SRS	FB817	15,000円	注9・10	
		19/10 ~	SRS	FB818	9,000円	注 8・10	
RVR(スポーツギア)	N10/20系	3/2 ~ 9/10		FB803	8,000円		
			ACC	FB811	11,000円		
			SRS	FB817	15,000円	注1・10	
	N60/70系	9/11 ~ 15/11	SRS	FB817	15,000円	注1・10	
	GA3/4	22/2 ~		調査中			
ekワゴン (スポーツ/アクティブ/クラッシャー)	H81	13 /10 ~ 18/8	SRS	FB817	15,000円	注 6・10	
	H82	18/9 ~ 25/2	SRS	FB817	15,000円	注10	
エアトレック	CU系	13 /6 ~	SRS	FB820	18,000円	注 6・10	
エクリプス	D22/27	2/1 ~ 7/6		FB806	7,000円	注5	
	D32	7/7 ~	SRS ACC/SRS	FB817 FB813	15,000円 16,000円	注1・10 注10	
FTO	DE2/3	6/10 ~		FB814	8,000円		
			SRS	FB817	15,000円	注1・10	
ギャラン エテルナ エメロード レグナム カリスマ サバ ヴィエント ラムダ	A系	S45 ~ S63		FB801	5,000円	注5	
	E32 ~ 39	S63 ~ 4/4	テレスコピック	FB805	6,000円		
	E50 ~ 80	4/5 ~ 8/8		FB806	7,000円	注5	
			ラジオリモコン	FB812	7,000円		
	EA/EC系	8/9 ~	SRS ACC/SRS	FB817 FB813	15,000円 16,000円	注1・10 注10	
ギャランフォルティス スポーツバック	CY4A	19/8 ~	SRS	FB818	9,000円	注 10, 11	
	CX4A	20/12 ~		調査中			
グランディス	NA4W	15/5 ~	SRS	FB818	9,000円	注10	
コルディア/トレディア	A212	S57 ~ S62		FB801	5,000円	注5	
コルト/コルトプラス リアアートバージョンR	Z20系	14/11 ~	SRS	FB817	15,000円	注 6・10	
シャリオ シャリオグランディス	DO系	S58 ~ 3/9		FB801	5,000円	注5	
	E30/40系	3/5 ~ 9/9		FB803	8,000円		
			ACC SRS	FB811 FB817	11,000円 15,000円	 注1・10	
N80/90系	9/10 ~ 15/4	SRS	FB817	15,000円	注1・10		
GTO	Z15/16	2/10 ~	SRS	FB817	15,000円	注10	
			ACC/SRS	FB813	16,000円	注10	
ジープ	J26 ~ 59	S51 ~		FB807	10,000円	注4	
スタリオン	A183	S57 ~ 1/12		FB801	5,000円	注5	
ストラダー	K34	6/10 ~ 9/5		FB803	8,000円		
		K74	9/6 ~	SRS	FB817	15,000円	注・1・10
タウンボックス タウンボックスワイド	U61/62W	11/6 ~		FB815	8,000円		
	U65/66W		SRS	FB817	15,000円	注1・10	
チャレンジャー	K90系	8/7 ~	SRS	FB817	15,000円	注・1・10	
ダイヤモンド/シグマ	A133	S51 ~ S58		FB801	5,000円	注5	
	F10/20系	2/5 ~ 6/12		FB806	7,000円	注5	
			ラジオリモコン	FB812	7,000円		
			ACC	FB811	11,000円		
	F30/40系	7/1 ~		FB814	8,000円		
		SRS ACC/SRS	FB817 FB813	15,000円 16,000円	注1・10 注10		
ダイヤモンドワゴン	K40系	2/6 ~ 9/6	ラジオリモコン	FB812	7,000円		
	F30系	9/10 ~	ACC	FB811	11,000円		
			調査中				
ディオ	CR系	12/1 ~	SRS	FB820	18,000円	注6・10	
デボネア	S11/12	S61 ~ 4/9		廃番			
	S20系	4/10 ~		廃番			

注意 年式・形式に関係なく、純正部品にばらつきがある為、適合品番が異なる又は装着できない車両があります。  
 取り付け作業を行う前に、必ず純正ステアリング裏面の形状と取り付けボスの形状が同じかを確認してください。  
 また、エアバッグの警告等については一部の車両で、個体差により消灯できない事があります。ご了承下さい。

表示価格は税抜本体価格です。

西	1994年	1997年	1998年	1999年	2000年	2001年	2002年	2003年	2004年	2005年	2006年	2007年	2008年	2009年	2010年	2011年	2012年	2013年	2014年	2015年	2016年	2017年	2018年
和	平成6年	平成9年	平成10年	平成11年	平成12年	平成13年	平成14年	平成15年	平成16年	平成17年	平成18年	平成19年	平成20年	平成21年	平成22年	平成23年	平成24年	平成25年	平成26年	平成27年	平成28年	平成29年	平成30年

## MITSUBISHI

車種	型式	年式	装備	品番	定価(税抜き)	注	備考	
デリカ/スターワゴン	L0	S54 ~ S61		FB800	5,000円			
	P23	S61 ~ S62/8		FB802	6,000円			
	P35	S62/9 ~			FB803	8,000円		
6/5 ~			SRS	FB817	15,000円	注1・10		
デリカ スペースギア	PA ~ PF系	6/5 ~ 19/1		FB803	8,000円			
			SRS	FB817	15,000円	注1・10		
			ACC/SRS	FB813	16,000円	注10		
デリカD:2	MB15	23/3 ~		調査中				
デリカD:3	BM20	23/10 ~	SRS	FB631	15,000円	注		
デリカD:5	CV5W	19/1 ~	SRS	FB818	9,000円	注 10		
トライトン	KB9T	18/8 ~	SRS	FB817	15,000円	注10		
トッポ	H82	20/9 ~	SRS	FB817	15,000円	注10		
トッポBJワイド	H40系	11/1 ~		FB815	8,000円			
			SRS	FB817	15,000円	注3・10		
パジェロ	L040/140系	S54 ~ S62		FB800	5,000円			
		S62 ~ S63		FB802	6,000円			
		S63 ~ 3 /1		FB801	5,000円	注5		
	V10/20/40系	3 /1 ~ 9 /5			FB806	7,000円	注5	
					FB803	8,000円		
			SRS	FB817	15,000円	注1・10		
			SRS	FB817	15,000円	注1・10		
	ACC/SRS	FB813	16,000円	注10				
V60 /70系	11 /9 ~ 18/9	SRS	FB820	18,000円	注6・10			
V80/90系	18/10 ~	SRS	FB817	15,000円	注9			
パジェロイオ	H60系	10 /6 ~	SRS	FB820	18,000円	注6・10		
パジェロエボリューション	V55W	9/10 ~	SRS	FB817	15,000円	注12		
パジェロJr	H57系	7 /11 ~	SRS	FB816	8,000円	注2		
			SRS	FB817	15,000円	注3・10		
パジェロミニ	H51/56系	7 /1 ~ 10 /9		FB810	5,000円			
			SRS	FB816	8,000円	注2		
			SRS	FB817	15,000円	注3・10		
	H53/58	10 /10 ~	SRS	FB817	15,000円	注3・10		
ブラウディア	S32A	11/12 ~	SRS	調査中				
ミニカ	H10系	S59 ~ S63		廃盤				
	H20系	1/1 ~ 5/8		FB810	5,000円			
	H30系	5/10 ~ 10/9			FB810	5,000円		
			SRS	FB816	8,000円	注2		
			SRS	FB817	15,000円	注3・10		
H40系	10/10 ~			FB815	8,000円	注		
			SRS	FB817	15,000円	注 3・10		
ミニカトッポ ブラボー トッポBJ	H30/40系	5/10 ~		FB810	5,000円			
			SRS	FB816	8,000円	注2		
			SRS	FB817	15,000円	注3・10		
	H40系	10 /10 ~			FB815	8,000円		
			SRS	FB817	15,000円	注3・10		
ミニキャブ	U10系	2/2 ~ 3/1		FB810	5,000円			
	U40系	3/2 ~ 11/1		FB810	5,000円			
			SRS	FB816	8,000円	注2		
			SRS	FB817	15,000円	注3・10		
	U60系	11/2 ~ 26/1			FB815	8,000円	注	
			SRS	FB817	15,000円	注 3・10		
ミラージュ アスティ ファビオ		S62 ~ 3/9	テレスコピック	FB805	6,000円			
				FB806	7,000円			
	CA系	3/10 ~ 7/9		FB803	8,000円			
			ACC	FB811	11,000円			
	CJ/CL系	7/10 ~ 12/5			FB815	8,000円		
			SRS	FB817	15,000円	注1・10		

注意 年式・形式に関係なく、純正部品にばらつきがある為、適合品番が異なる又は装着できない車両があります。  
取り付け作業を行う前に、必ず純正ステアリング裏面の形状と取り付けるボスの形状が同じかを確認してください。  
また、エアバッグの警告等については一部の車両で、個体差により消灯できない事があります。ご了承下さい。

表示価格は税抜本体価格です。

西 暦	1994年	1997年	1998年	1999年	2000年	2001年	2002年	2003年	2004年	2005年	2006年	2007年	2008年	2009年	2010年	2011年	2012年	2013年	2014年	2015年	2016年	2017年	2018年
和 暦	平成6年	平成9年	平成10年	平成11年	平成12年	平成13年	平成14年	平成15年	平成16年	平成17年	平成18年	平成19年	平成20年	平成21年	平成22年	平成23年	平成24年	平成25年	平成26年	平成27年	平成28年	平成29年	平成30年

## MITSUBISHI

車種	型式	年式	装備	品番	定価(税抜き)	注	備考
ランサー フィオーレ セディア		S63 ~ 3/9	テレスコピック	FB805	6,000円		
				FB806	7,000円		
	CB/CE系	3/10 ~ 7/9		FB803	8,000円		
			ACC	FB811	11,000円		
	CK/CM系	7/10 ~ 12/4		FB815	8,000円		
			SRS	FB817	15,000円	注1・10	
ランサーEVO	CS系	12/5 ~ 22/5	SRS	FB817	15,000円	注6・10	
			SRS	FB820	18,000円	注6・10	
	EVO1/2/3	4/9 ~ 8/7		FB803	8,000円		
	EVO4/5/6	7/10 ~ 13/1		FB815	8,000円		
ランサーEVOワゴン			SRS	FB817	15,000円	注1・10	
	EVO7/8/9	13/2 ~	SRS	FB817	15,000円	注6・10	
			SRS	FB820	18,000円	注6・10	
	EVO10	19/10 ~	SRS	FB818	9,000円	注 7・8・10	
ランサーカーゴ	CS系	13/1 ~ 20/11	SRS	FB817	15,000円	注6・10	
			SRS	FB820	18,000円	注6・10	
ランサーEVOワゴン	Y12	20/12 ~		調査中			
ランサーEVOワゴン	CT9W	17/10 ~	SRS	FB820	18,000円		
ミラージュディンゴ	CQ系	10/12 ~ 14/8	SRS	FB820	18,000円	注6・10	
リベロ	CB/CD系	4/5 ~ 7/8	(マイナー前)	FB803	8,000円		
			(マイナー後)	FB815	8,000円		
		7/9 ~	ACC	FB811	11,000円		
			SRS	FB817	15,000円	注1・10	

注意 年式・形式に関係なく、純正部品にばらつきがある為、適合品番が異なる又は装着できない車両があります。  
取り付け作業を行う前に、必ず純正ステアリング裏面の形状と取り付けるボスの形状が同じかを確認してください。  
また、エアバッグの警告等については一部の車両で、個体差により消灯できない事があります。ご了承下さい。

表示価格は税抜本体価格です。

# MITSUBISHI 注意事項

メーカー・車種に関係なく、純正部品のばらつきがある為、適合品番が異なる場合があります。取り付け作業を行う前に必ず純正ステアリング裏面の形状と取り付けるボスの形状を良く確認してください。適合が異なる物を無理に取り付けますと、車両の破損や重大な事故等に繋がる恐れがあります。なお重要保安部品につき、個人でお取付される場合は上記注意事項及び取り付け作業の安全性に関しては作業された方自身の自己責任の元に行ってください。

- ・弊社では販売店・整備工場・専門ショップ等のお取り付けを強くお勧めします。
- 注1 エアバッグ本体にホーンの配線がキボシ端子なしで接続されているタイプは、取付けを中止するか、ホーンの配線を加工する必要があります。
- 注2 エアバッグ本体にエアバッグ警告ランプがあるタイプです。(ステアリング上の警告灯がイグニッションONで点灯)
- 注3 メーター内にエアバッグ警告ランプがあるタイプです。(メーターパネル内の警告灯がイグニッションONで点灯)
- 注4 ハッドタイプのステアリングは装着出来ません。(図8-1)
- 注5 品番801・806は装着面の形状は同じです。長さにより使い分けることができます。(図8-2)
- 注6 純正ステアリングの固定方法が違います。アクセスホール内のボルトの形状を確認してください。(図8-3)  
純正ステアリングの左右からトルクスボルトでエアバッグモジュールが固定されている=品番817  
純正ステアリングの左から六角ボルトでステアリング本体が固定されている=品番820
- 注7 メーカーよりAWCのセレクトスイッチをコンソールに移設するキットが発売されています。(純正部品の為ディーラーで購入下さい。)  
8610A019(スイッチ)x1、8011A267(パネル)x1、8050A018(プラグ)x2
- 注8 SST車はステアリングのデザインによってパドルに干渉する場合があります。その際は別売の「ボススパーサー」が必要です。(弊社扱い無し)
- 注9 二段式エアバッグは、付属品の他に別売の「Uターナーネス オス」が1本必要です。(Uターナーネス=エアバッグダミーハーネス)
- 注10 ボスカバーがスパイラルケーブルに干渉する場合はボスカバーを切断して装着してください。
- 注11 ACC装着車には装着できません。
- 注12 純正ステアリング上でしか操作できない装備及び機能は使用できなくなります。  
例) モーター、オーディオ類、オートクルーズ、ブレーキアシスト、パドルシフト等の操作、設定ができなくなる。

装備説明

- ACC オートクルーズコントロール(自動定速走行装置)の事で、アクセルペダルを踏まなくても任意の速度で車速を一定に保つ事が出来る装置。
- AWC センターデフをコントロールする機能。
- SST パドルシフト付AT (ツインクラッチ・スポーツシフト・トランスミッション)
- SRS エアバッグ

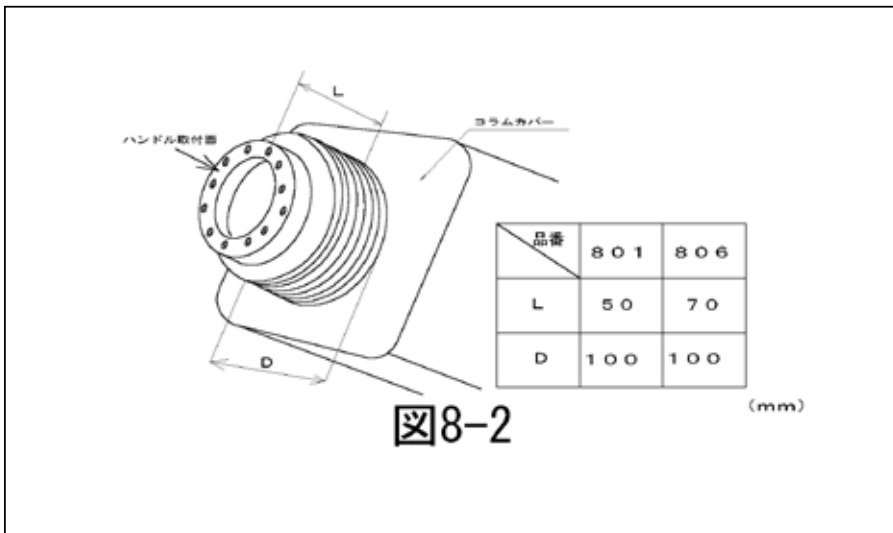
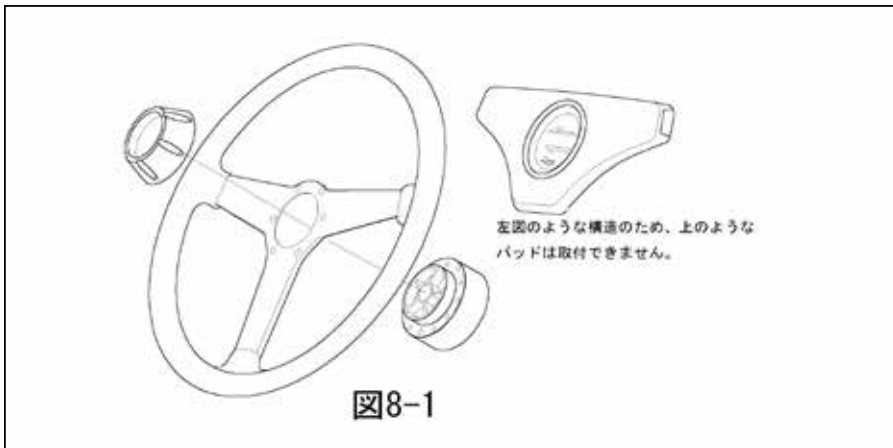

**MITSUBISHI 注意事項**

